



by GEMINI TRADING S.r.l. Via Luigi Galvani 12 21020 Bodio Lomnago (VA) Italia  
Tel. +39 0332 943211 - Fax +39 0332 948080  
E-mail: [tech.ass@gemini-alarm.com](mailto:tech.ass@gemini-alarm.com)

# 4003

# 4002



**GEMINI**  
CAR ALARM SYSTEMS



**Schema elettrico  
art. 4003 e 4002**

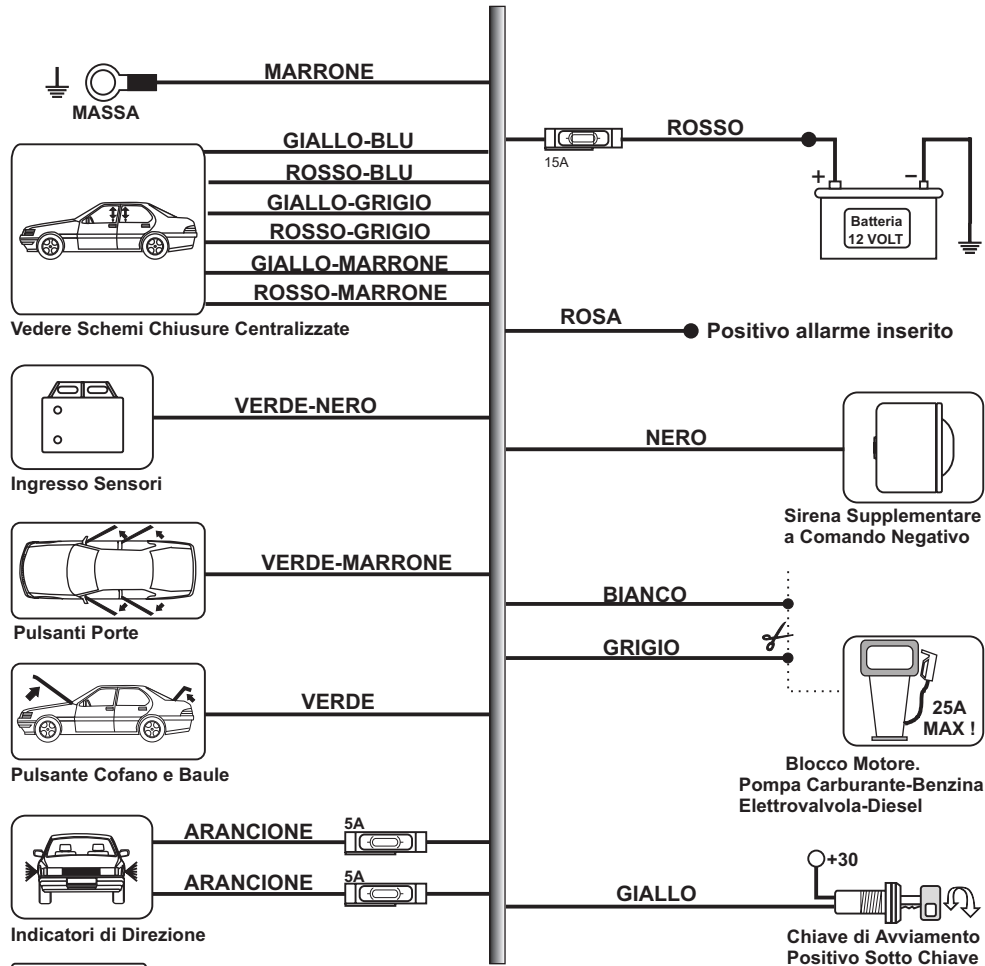
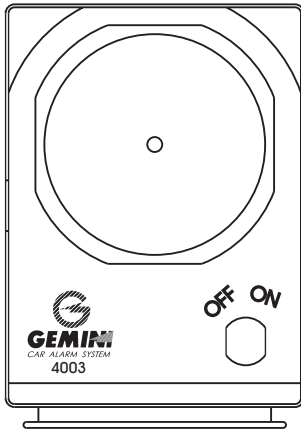
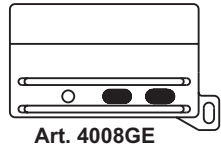

File:Mach3.centrale.CDR

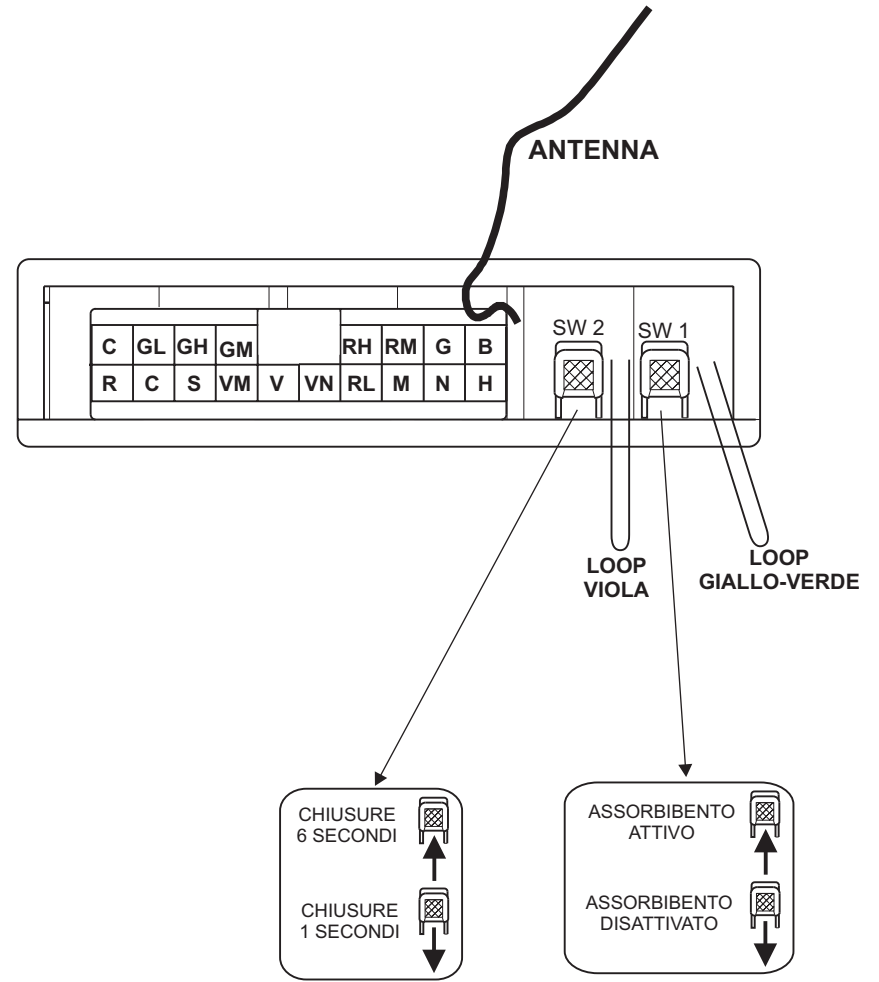

**NOTA:**  
**LOOP VIOLA TAGLIATO = INSERIMENTO/DISINSERIMENTO ACUSTICO**  
**LOOP GIALLO-VERDE TAGLIATO = AUTOINSERIMENTO ESCLUSO**

## DESCRIZIONE:

### GEMINI 4002RSD

- Allarme compatto radiocomandato non autoalimentato.
- Blinker e sirena elettronica, comando per azionamento chiusure centralizzate.
- Blocco elettrico del motore.
- Protezione perimetrica.

### GEMINI 4003RSD

- Allarme compatto radiocomandato autoalimentato.
- Blinker e sirena elettronica, comando per azionamento chiusure centralizzate.
- Blocco elettrico del motore.
- Protezione perimetrica.

Entrambi i sistemi di allarme sono dotati di un radiocomando a 2 tasti (art. 4008) e 2 chiavi per ON-OFF.

### CONSIGLI UTILI PER L'INSTALLAZIONE:

- Collegare il cavo di alimentazione al polo positivo della batteria e la massa direttamente al telaio della vettura.
- Sulle vetture catalizzate, effettuare il blocco motore agendo sulla pompa carburante.
- Evitare di passare con i cavi di collegamento vicino a fonti di interferenza (cavi delle candele, bobina alta tensione etc.).
- Posizionare l'allarme nel vano motore in un luogo protetto da eventuali getti d'acqua.
- Se si utilizza un modulo ultrasuoni, posizionare le capsule sui montanti destro e sinistro del parabrezza anteriore orientandole verso l'interno della vettura, lontano dalle bocchette di ventilazione.

COLLEGAMENTI ELETTRICI (per l'installatore): Staccare il polo negativo della batteria e ricollegarlo solo a montaggio ultimato.		
Funzione		Colore filo
Massa	⇔	MARRONE
Positivo batteria	⇔	ROSSO
Blocco motore	⇔	GRIGIO e BIANCO
Positivo sotto chiave	⇔	GIALLO
Indicatori di direzione	⇔	ARANCIONE
Pulsante porta	⇔	VERDE-MARRONE
Pulsante cofano e baule	⇔	VERDE
Positivo allarme inserito	⇔	ROSA
Ingresso sensori	⇔	VERDE-NERO
Comando negativo per sirena supplementare	⇔	NERO
Chiusure centralizzate	⇔	GIALLO-BLU, ROSSO-BLU, GIALLO-GRIGIO, ROSSO-GRIGIO, GIALLO-MARRONE, ROSSO-MARRONE

SW1 premuto = sensore di assorbimento di corrente attivo.  
SW1 rilasciato = sensore di assorbimento di corrente disattivato.  
SW2 premuto = tempo chiusure centralizzate 6 secondi.  
SW2 rilasciato = tempo chiusure centralizzate 1 secondo.

## DESCRIZIONE DI FUNZIONAMENTO:

- **Inserimento allarme:** premere il tasto NERO del trasmettitore.  
L'inserimento è segnalato da un lampeggio degli indicatori di direzione e da un segnale acustico (escludibile).
- **Inserimento allarme con esclusione ingresso sensori e assorbimento:** premere due volte consecutive il tasto ROSSO del trasmettitore.  
L'inserimento è segnalato da 2 lampeggi degli indicatori di direzione e da 2 segnali acustici (escludibili).
- **Disinserimento allarme:** premere il tasto NERO del trasmettitore.  
Il disinserimento è segnalato da 3 lampeggi degli indicatori di direzione e da 3 segnali acustici (escludibili). 5 lampeggi degli indicatori di direzione nel caso si fosse verificata una condizione di allarme.

### FUNZIONI ATTIVE DOPO 5 SEC. DALL'INSERIMENTO DELL'ALLARME:

- Il taglio dei cavi di alimentazione o un qualsiasi tentativo di accensione del veicolo provocherà un allarme ed il blocco motore (solo per 4003RSD).
- Apertura cofano.

### FUNZIONI ATTIVE DOPO 40 SEC. DALL'INSERIMENTO DELL'ALLARME:

- caduta di tensione
- apertura porte e baule;
- Ingresso sensori.

### FUNZIONI SPECIALI:

#### Panico:

Si ottiene premendo, ad allarme inserito, il tasto ROSSO del radiocomando. La sirena si attiva per 15 sec.. Per disattivare la sirena entro i 15 sec., premere nuovamente il tasto ROSSO del trasmettitore.

#### Autoinserimento:

Il loop GIALLO-VERDE non deve essere tagliato. L'autoinserimento si attiva 30 sec. dallo spegnimento del motore se una porta viene aperta. Tale funzione permette di inserire l'allarme ed il blocco motore, senza comandare le chiusure centralizzate.

#### Inserimento / disinserimento acustico:

Il loop VIOLA deve essere tagliato. Tale funzione permette di avere le segnalazioni acustiche all'inserimento ed al disinserimento del sistema.

CARATTERISTICHE TECNICHE	
Tensione di alimentazione	12VDC
Assorbimento allarme inserito	13mA
Temperatura di funzionamento	-30° + 85°
Potenza sonora ad un metro in campo aperto	> 119 dB
Portata contatti relè segnalazioni ottiche e acustiche	10A a 20° C
Portata contatti relè blocco motore	10A a 20° C
Durata di un ciclo di allarme	30 secondi
Sensibilità minima sensore di assorbimento	5W

Attenzione ! Non ruotare la chiave prima di aver terminato l'installazione ed attendere 60 minuti per effettuare il test di autoalimentazione (solo per 4003RSD).

Qualora si desideri lavare il motore della vettura, non dirigere il getto d'acqua verso l'allarme.

Per vetture dotate di chiusure centralizzate elettriche a comando negativo o positivo.

### SCHEMA 2

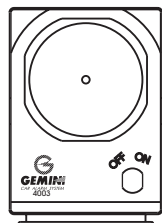

SW 2 Rilasciato = tempo chiusura 1 secondo

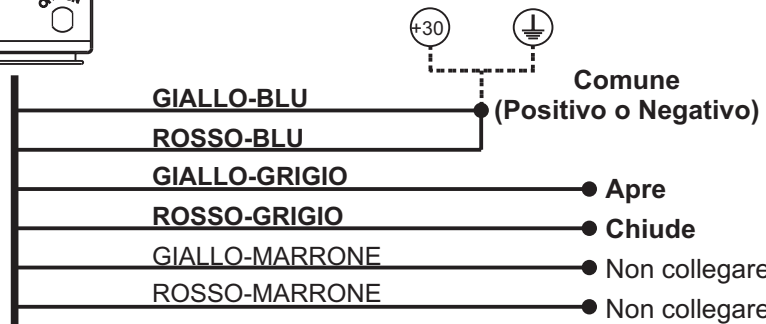

ES : ALFA,FIAT,FORD,LANCIA,OPEL,PEUGEOT,RENAULT,SAAB,SEAT,VW POLO(95-99).

Per vetture dotate di chiusure centralizzate a funzionamento elettrico pilotate solo dal tasto blocca-porte.

### SCHEMA 4

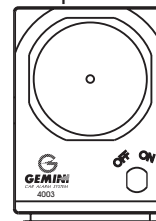

SW 2 Rilasciato = tempo chiusura 1 secondo

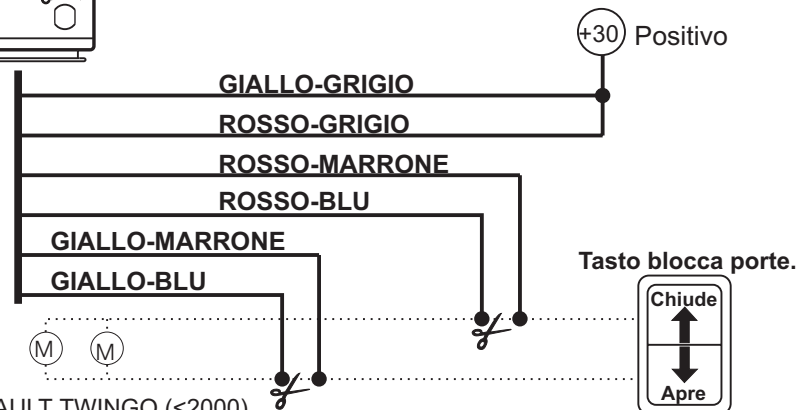

ES : RENAULT TWINGO (<2000)

Per vetture dotate di chiusure centralizzate elettropneumatiche.

### SCHEMA 3

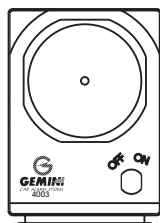

SW 2 Premuto = tempo chiusura 6 secondi

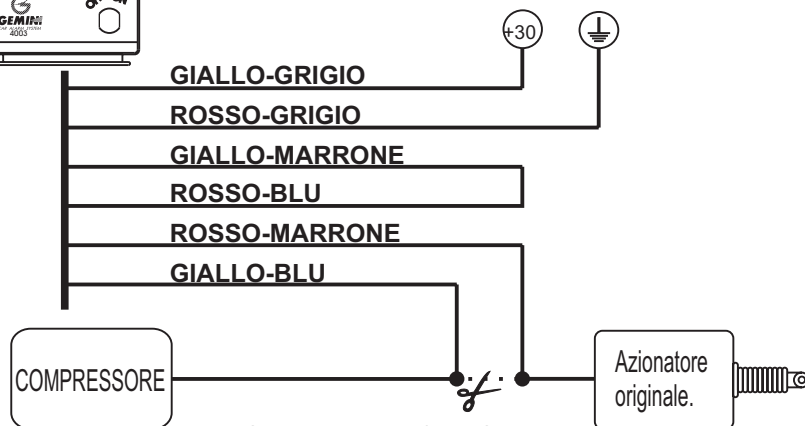

ES : AUDI 80, MERCEDES 190.

Per vetture dotate di chiusure centralizzate sprovviste di azionatore nella porta lato guida.

### SCHEMA 5

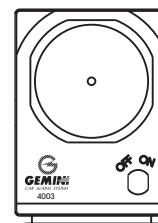

SW 2 Rilasciato = tempo chiusura 1 secondo.  
Nota : utilizzare un azionatore art.2305T.

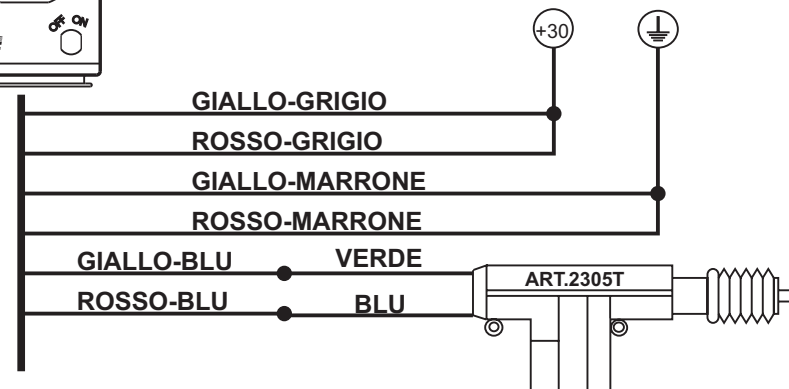

ES : HONDA CIVIC 5p(96) PRELUDE(96),HYUNDAI LANTRA(96),ACCENT(96),GALLOPER(98).

Per vetture dotate di chiusure centralizzate con microinterruttore nella porta lato guida.

### SCHEMA 6

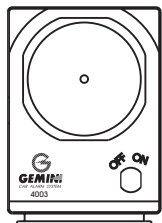

SW 2 Rilasciato = tempo chiusura 1 secondo.  
Nota : sostituire il microinterruttore originale del veicolo con un azionatore art.2306T.

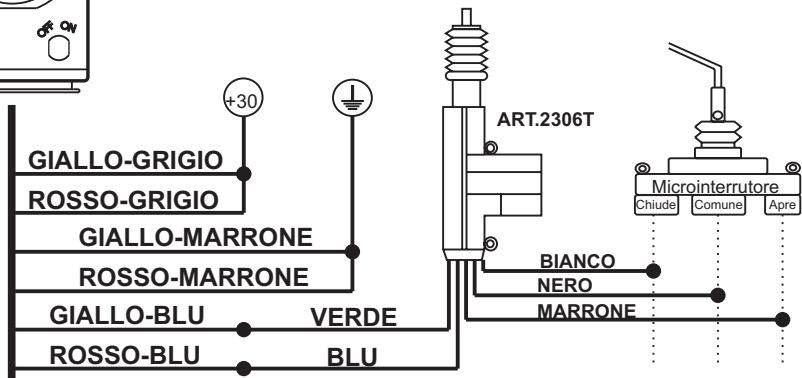

ES : DAEWOO NEXIA, OPEL FRONTERA (<99).

Per vetture dotate di chiusure elettropneumatiche con sistema comfort.

### SCHEMA 8



SW 2 Premuto = tempo chiusure 6 secondi  
NOTA : utilizzare un modulo 2355GE.

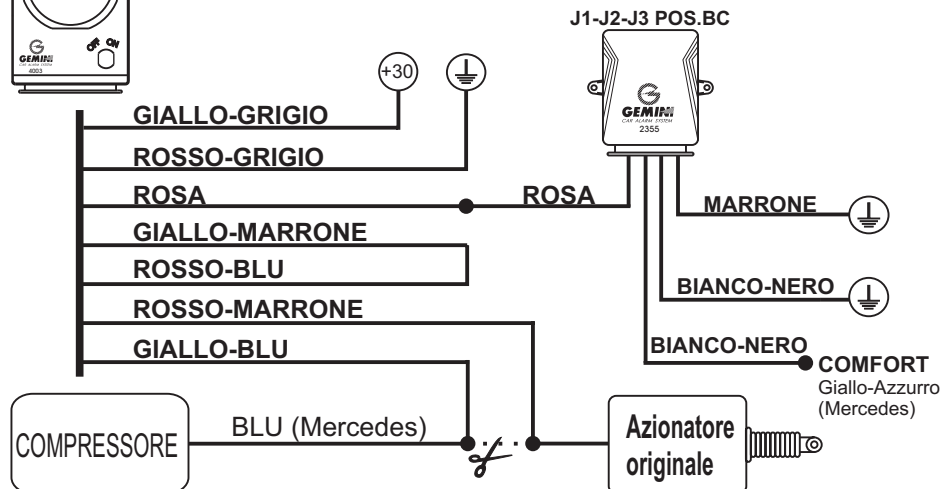

AUDI 100, MERCEDES CON SISTEMA PAC-COMFORT (<96).

Per vetture BMW con chiusura di bloccaggio.

### SCHEMA 7

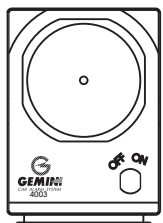

SW 2 Rilasciato = tempo chiusure 1 secondo  
NOTA : utilizzare un modulo 2355GE.

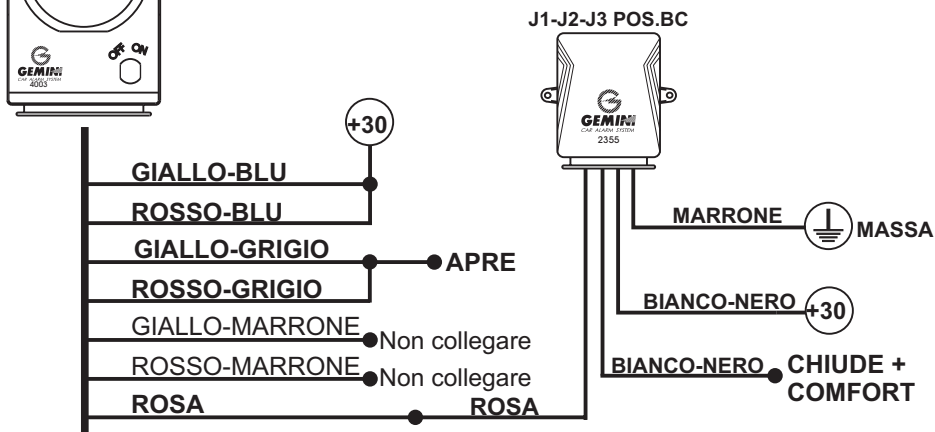

ES : BMW 3(<98), 5(<96), 7-8(96), Z3(97>).

Per vetture dotate di chiusure centralizzate a comando negativo con sistema comfort separato dalla chiusura.

### SCHEMA 9N

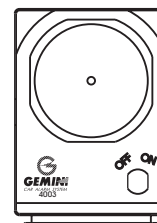

SW 2 Rilasciato = tempo APERTURA 1 secondo  
NOTA : utilizzare N°2 Diodi 1N4004 e un modulo 2355GE.

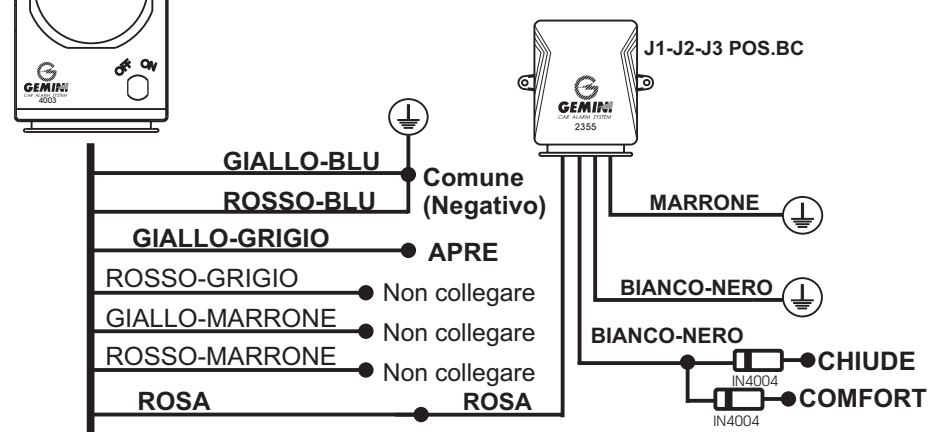

ES : AUDI A4, A6 (<96), OPEL VECTRA (<96), OMEGA.

Per vetture dotate di chiusure centralizzate a comando positivo con sistema comfort separato dalla chiusura.

### SCHEMA 9P

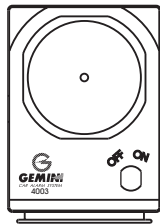

**SW 2 Rilasciato = tempo APERTURA 1 secondo**  
**NOTA : utilizzare N°2 Diodi 1N4004 e un modulo 2355GE.**

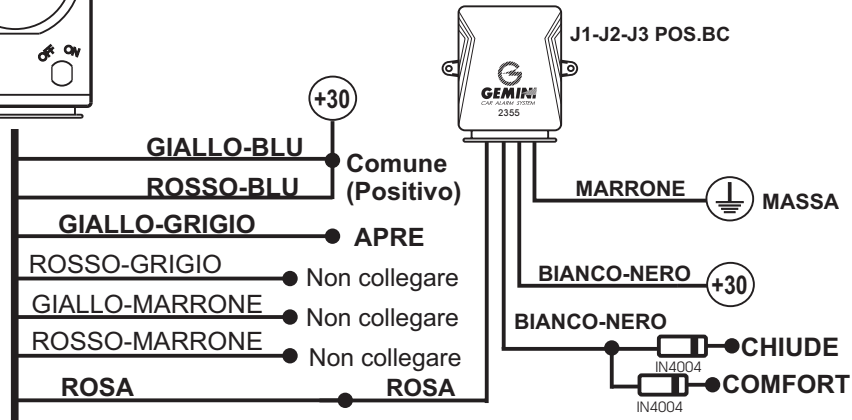

ES : TOLEDO (<96).

Per vetture dotate di chiusure centralizzate a funzionamento elettrico con comando negativo solo in apertura.

### SCHEMA 22

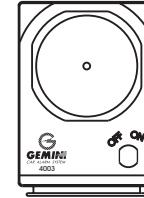

**SW 2 Rilasciato = tempo chiusure 1 secondo**

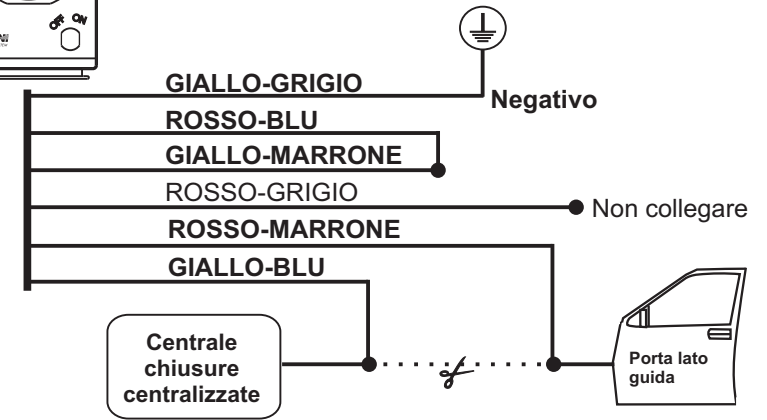

ES : NISSAN MICRA(>97), PRIMERA, SUBARU FORESTER, SUZUKI IGNIS, JIMMY.

Per vetture dotate di chiusure centralizzate con sistema comfort comandato dalla chiusura.

### SCHEMA 10

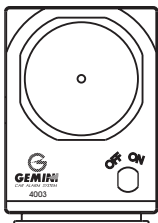

**SW 2 Rilasciato = tempo APERTURA 1 secondo**  
**NOTA : utilizzare un modulo 2355GE.**

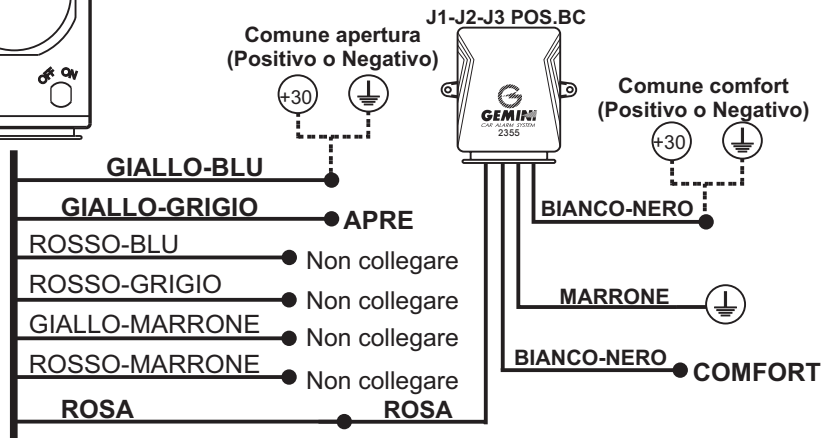

ES : AUDI A3,A6(97>),BMW 3(98),5(96>),OPEL ASTRA(98),VW POLO (2000>),GOLF,PASSAT.

Per vetture dotate di chiusure centralizzate a funzionamento elettrico con comando negativo solo in chiusura.

### SCHEMA 23

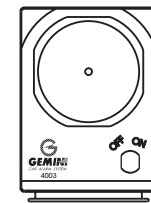

**SW 2 Rilasciato = tempo chiusure 1 secondo**

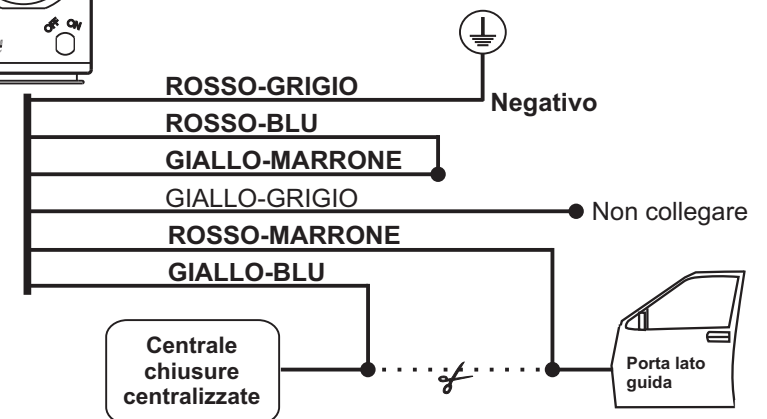

ES : CITROEN XSARA, FIAT ULISSE (98), LANCIA Z (98),PEUGEOT 206, 306, 406.