

Schema di collegamento
ART. 5003GE

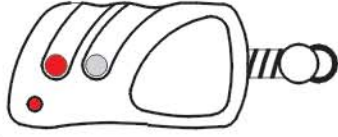

6108GE (325MHz)
6108E (433MHz)



6008GE (325MHz)
6008E (433MHz)



Antenna. Non manomettere!

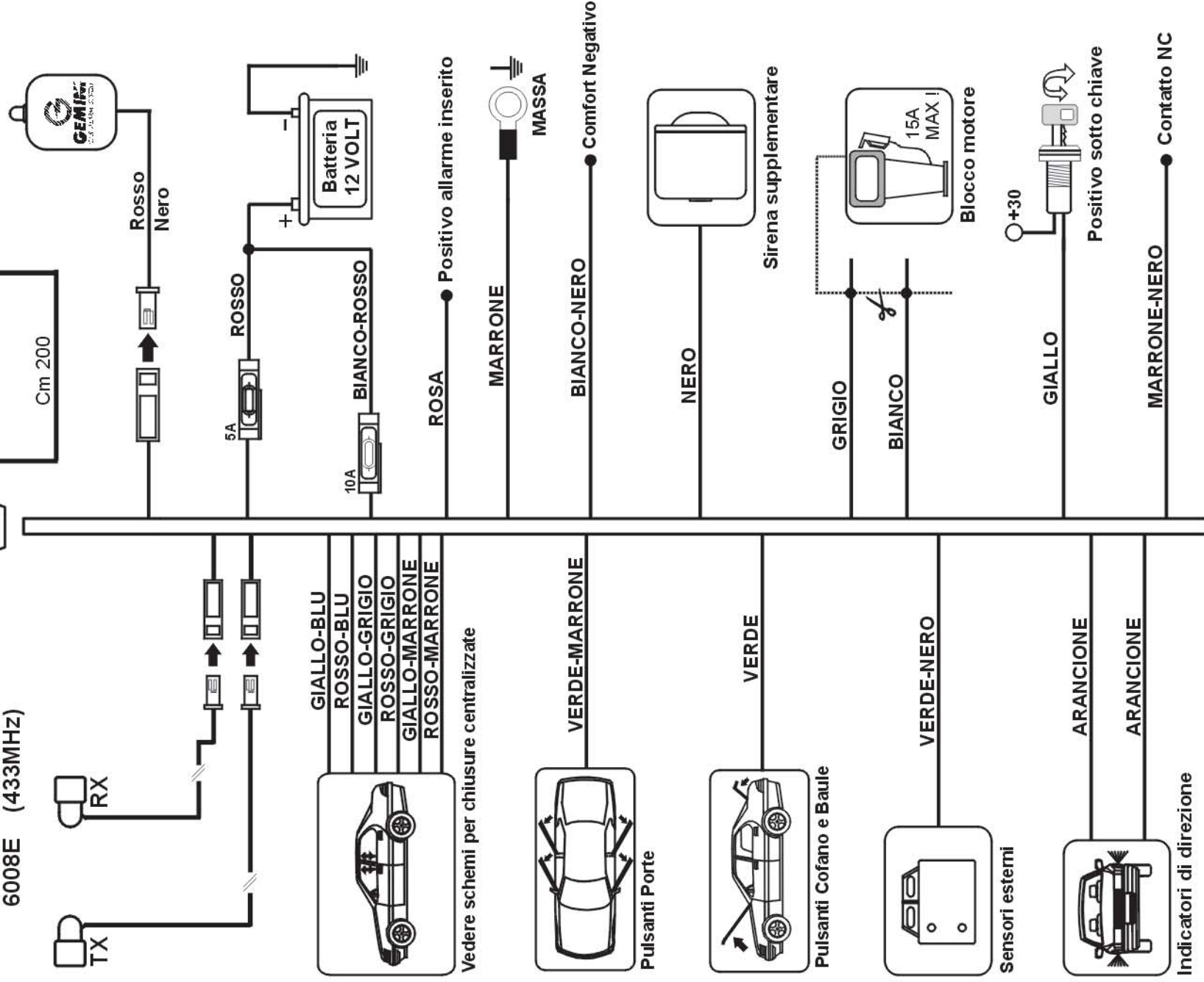

Per vetture dotate di chiusure centralizzate elettriche a comando negativo o positivo.

SCHEMA 2

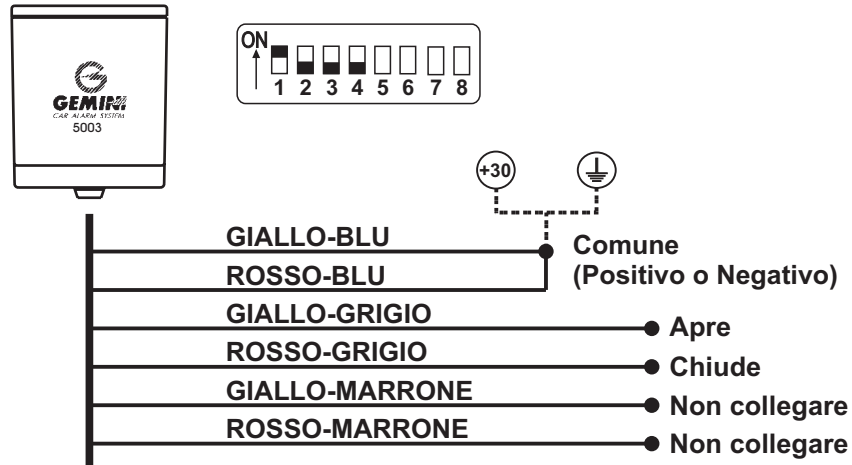

ES : ALFA, FIAT, FORD, LANCIA, RENAULT, SAAB, SEAT, VW POLO(95-99).

Per vetture dotate di chiusure centralizzate a funzionamento elettrico pilotate solo dal tasto blocca-porte.

SCHEMA 4

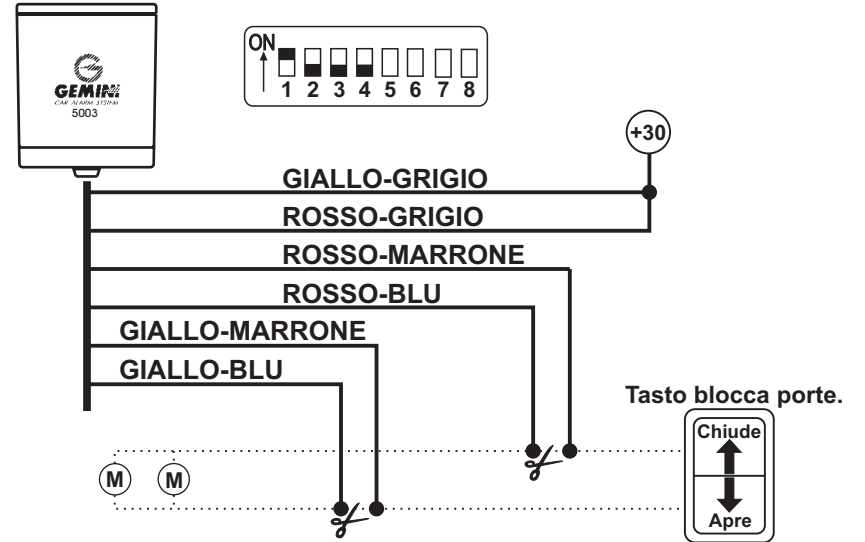

ES : RENAULT TWINGO (<2000)

Per vetture dotate di chiusure centralizzate elettropneumatiche.

SCHEMA 3

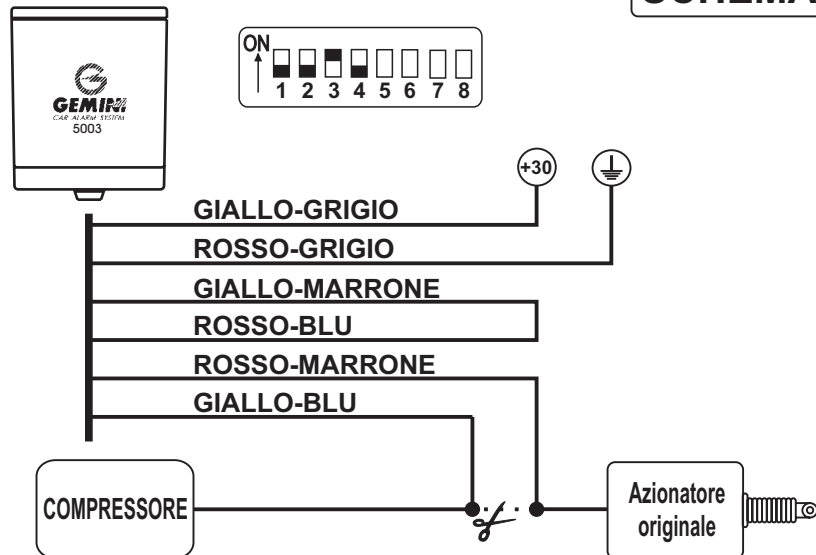

ES : AUDI 80, MERCEDES 190.

Per vetture dotate di chiusure centralizzate sprovviste di azionatore nella porta lato guida.

SCHEMA 5

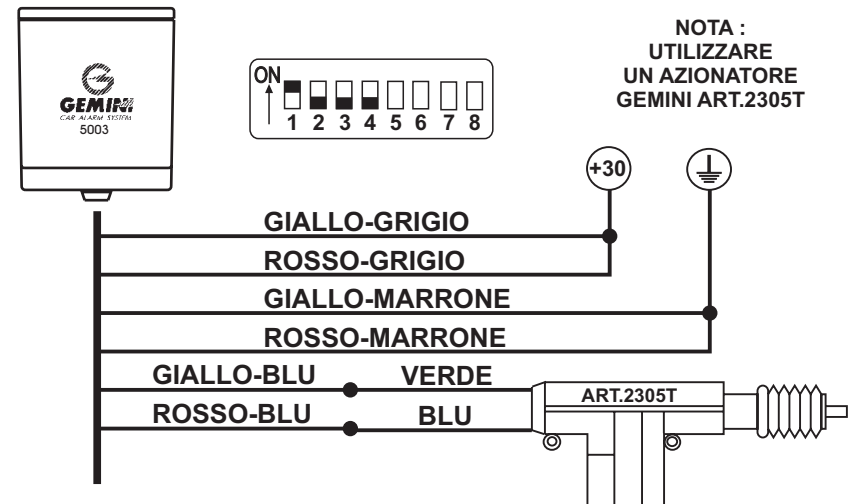

NOTA :
UTILIZZARE
UN AZIONATORE
GEMINI ART.2305T

ES : HONDA CIVIC 5p(96) PRELUDE(96), HYUNDAI LANTRA(96), GALLOPER(98).

Per vetture dotate di chiusure centralizzate con microinterruttore nella porta lato guida.

SCHEMA 6

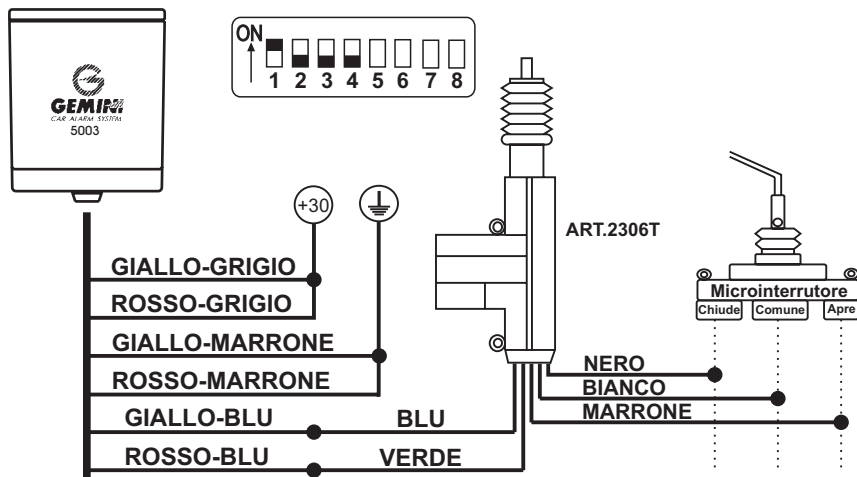

NOTA : SOSTITUIRE MICROINTERRUTTORE CON AZIONATORE GEMINI ART.2306T
ES : DAEWOO NEXIA, OPEL FRONTERA (<99).

Per vetture dotate di chiusure elettropneumatiche con sistema comfort.

SCHEMA 8

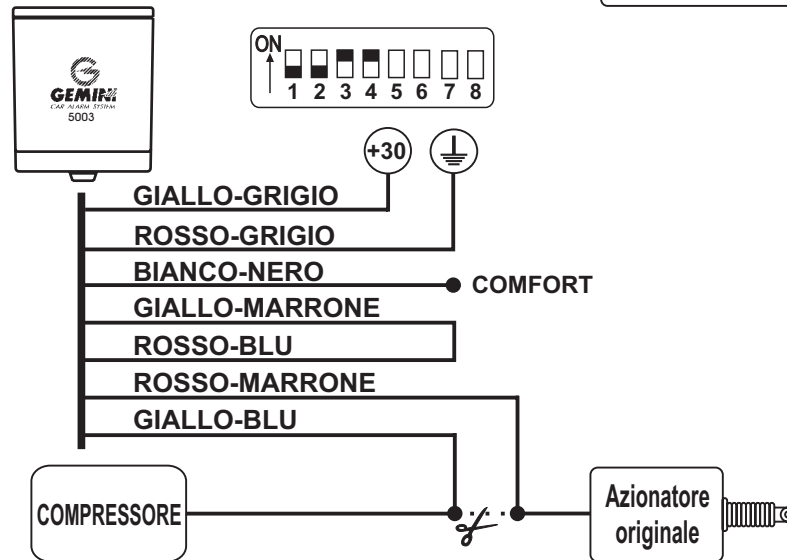

AUDI 100, MERCEDES CON SISTEMA PAC-COMFORT (<96).

Per vetture BMW con chiusura di bloccaggio.

SCHEMA 7

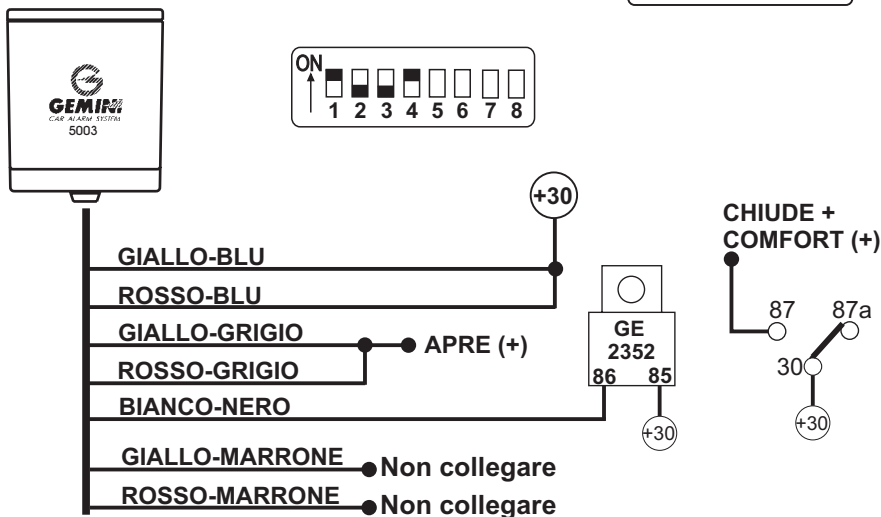

ES : BMW 3 (<98), 5 (<96), 7-8 (96), Z3 (97>).

Per vetture dotate di chiusure centralizzate con sistema comfort separato dalla chiusura.

SCHEMA 9N

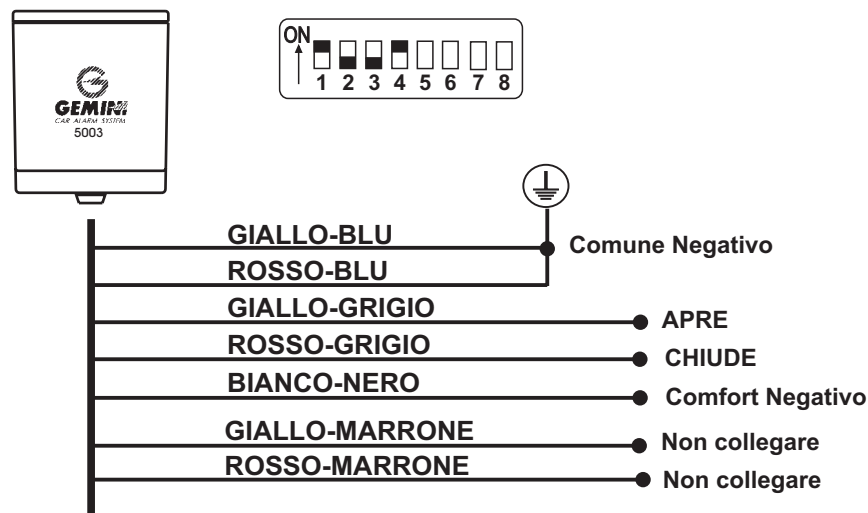

ES : AUDI A4, A6 (<96), OPEL VECTRA (<96), OMEGA.

Per vetture dotate di chiusure centralizzate con sistema comfort Negativo comandato dalla chiusura.

SCHEMA 10

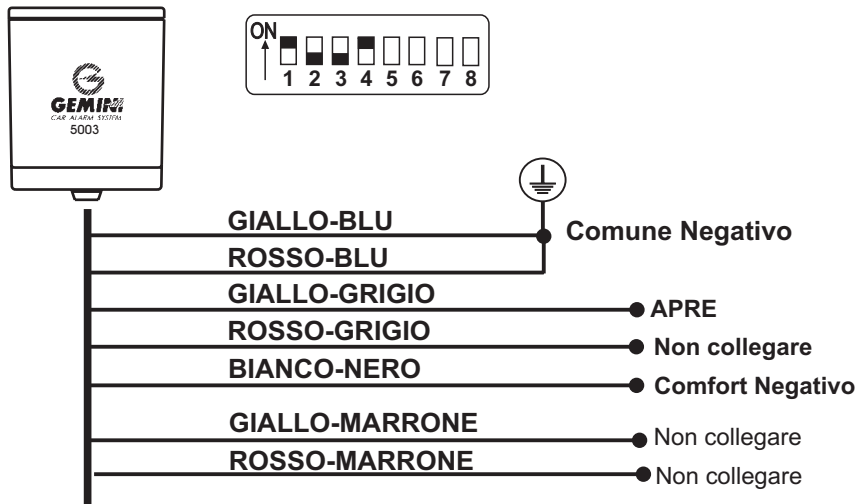

ES : AUDI A3,A6(97>),BMW 3(98),5(96>), VW GOLF IV, PASSAT (97>).

SCHEMA 31

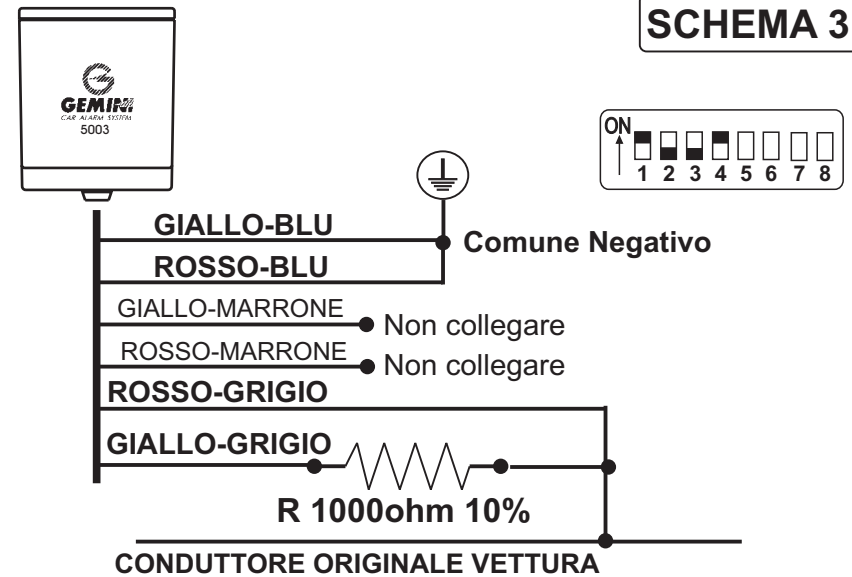

ES : SKODA FABIA, VW POLO(02)

Per vetture dotate di chiusure centralizzate con sistema comfort Positivo comandato dalla chiusura.

SCHEMA 10

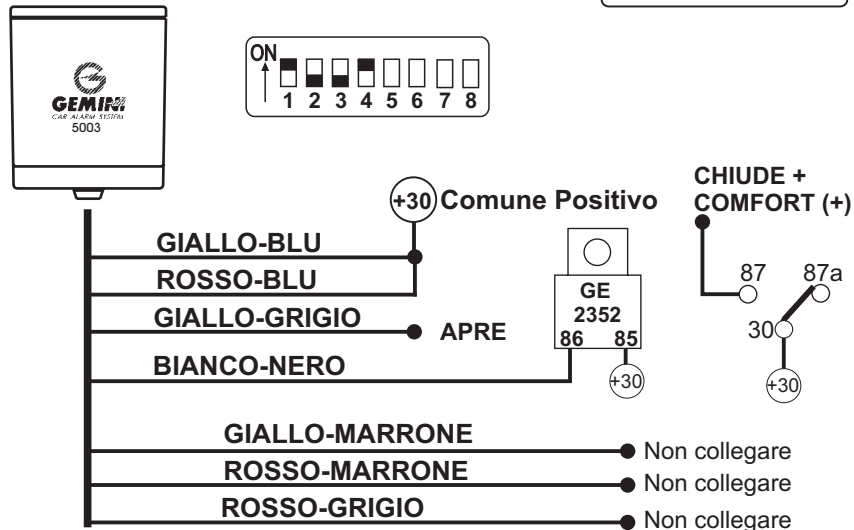

ES : BMW 3(<96), 5(<96), VW GOLF 3 , PASSAT (<97)

SCHEMA 32

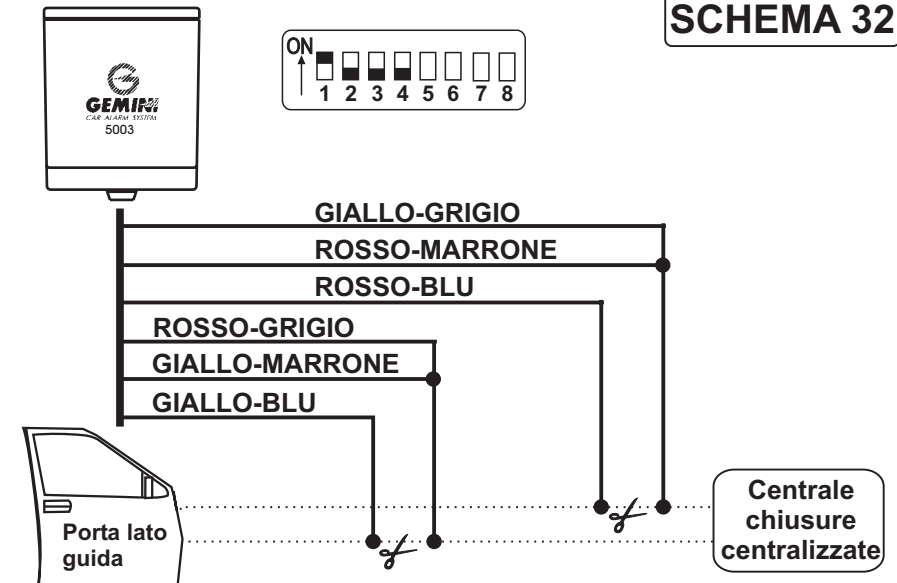

ES : PEUGEOT 206 (2002), 307.