

INTERFACCIA CHIUSURE CENTRALIZZATE UNIVERSALI - 5056

Schema Generale .

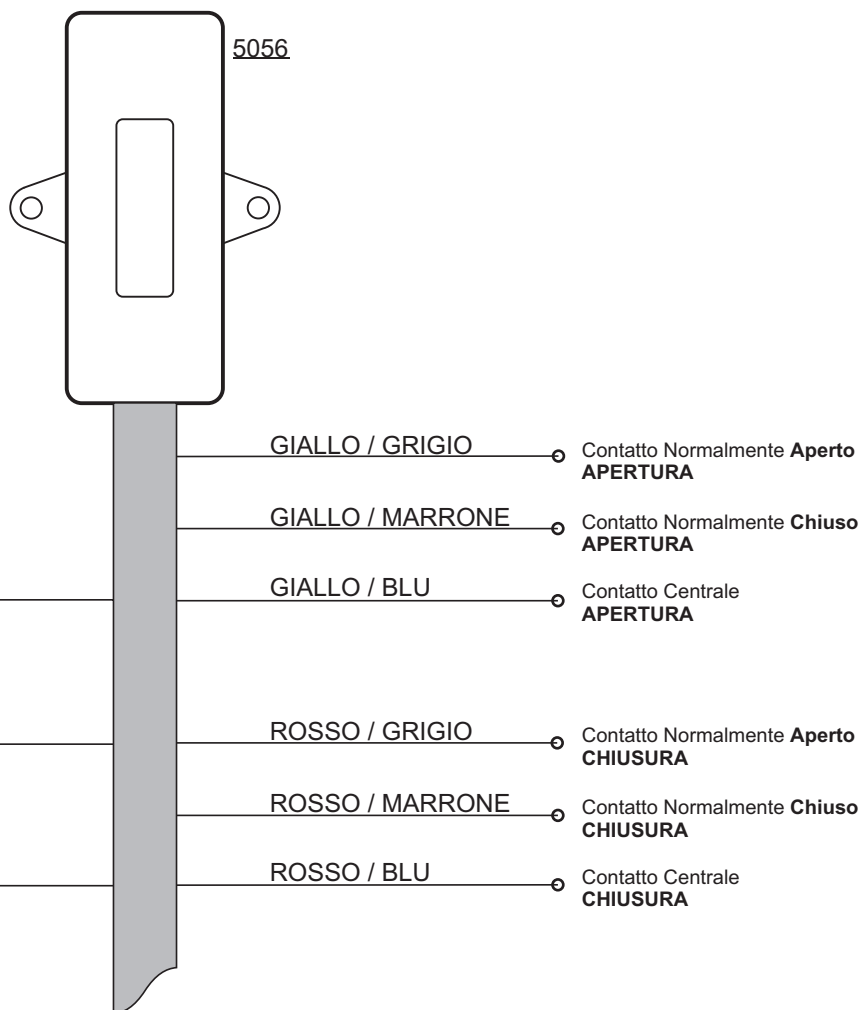

DESCRIZIONE. Il modulo di interfaccia 5056 consente agli allarmi **GEMINI** della serie **71XX (7100, 7103, 7102, 7101)**, dotati delle sole uscite di comando positive e negative, di pilotare qualsiasi tipo di chiusura centralizzata. Il modulo è dotato di due relais, i cui contatti, normalmente aperto e normalmente chiuso, sono disponibili all'esterno. La portata continua dei relais è di circa 20A.

COLLEGAMENTO CON ALLARME GEMINI 7100 :

- 1) Collegare il filo BIANCO / ROSSO del modulo 5056 al polo positivo della batteria del veicolo (+30).
- 2) Collegare il filo GIALLO del modulo 5056 al filo GIALLO / GRIGIO del cablaggio dell'allarme 7100.
- 3) Collegare il filo ROSSO del modulo 5056 al filo ROSSO / GRIGIO del cablaggio dell'allarme 7100.

NOTA : Gli altri fili del cablaggio dell'allarme 7100 devono essere collegati come indicato nel libretto di installazione dell'allarme.

COLLEGAMENTO CON ALLARME GEMINI 7103 / 7102 / 7101 :

- 1) Collegare il filo GIALLO / ROSSO del cablaggio dell'allarme 7103 / 7102 o 7101 al polo negativo della batteria del veicolo.
- 2) Collegare il filo BIANCO / ROSSO del modulo 5056 al polo positivo della batteria del veicolo (+30).
- 3) Collegare il filo GIALLO del modulo 5056 al filo GIALLO / GRIGIO del cablaggio dell'allarme 7103 / 7102 o 7101.
- 4) Collegare il filo ROSSO del modulo 5056 al filo ROSSO / GRIGIO del cablaggio dell'allarme 7103 / 7102 o 7101.

NOTA : Gli altri fili del cablaggio dell'allarme 7103 / 7102 / 7101 devono essere collegati come indicato nel libretto di installazione dell'allarme.

Schema N°3

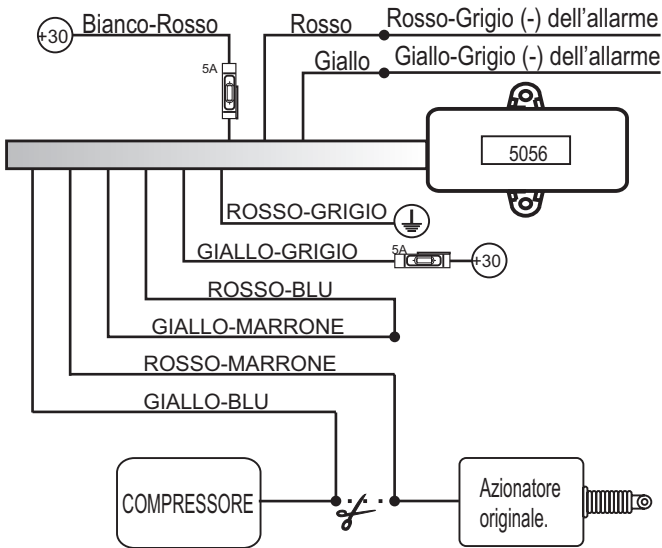

Schema N°4

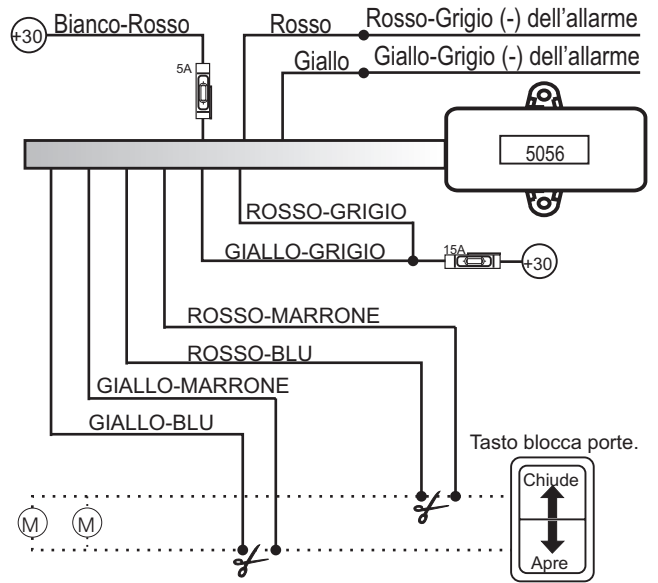

Schema N°5

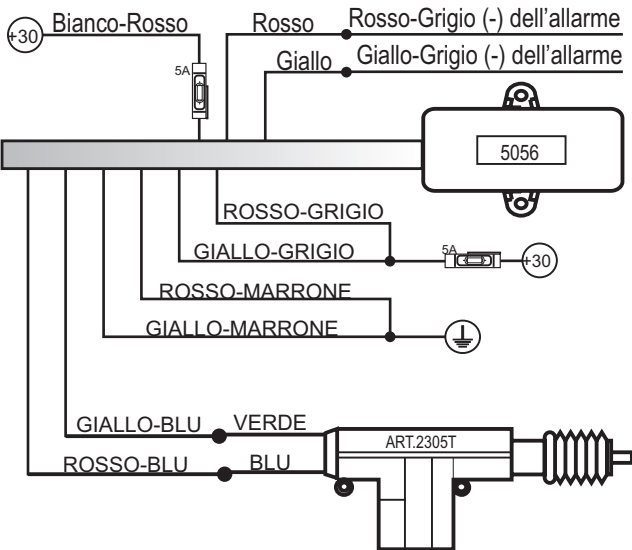

Schema N°6

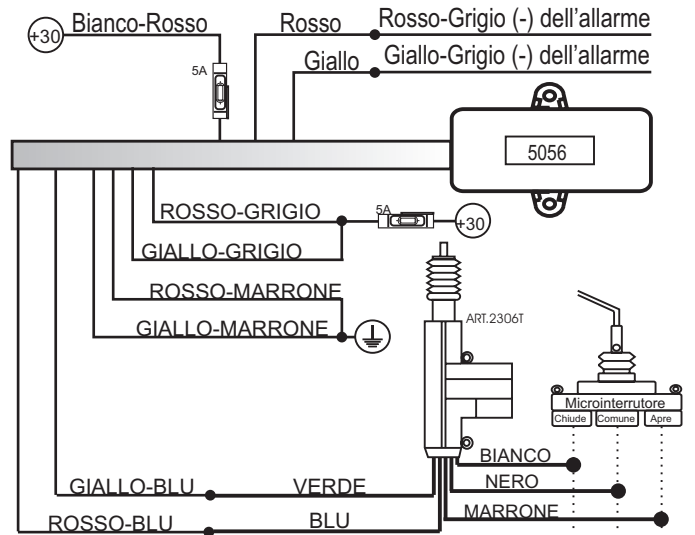

Schema N°22

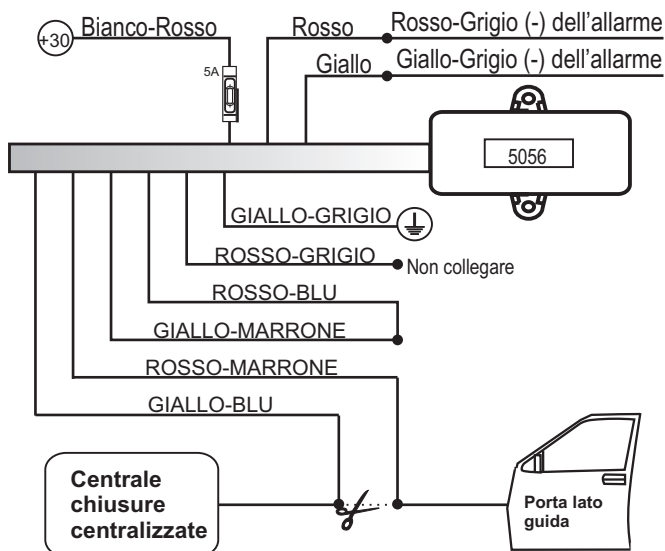

Schema N°23

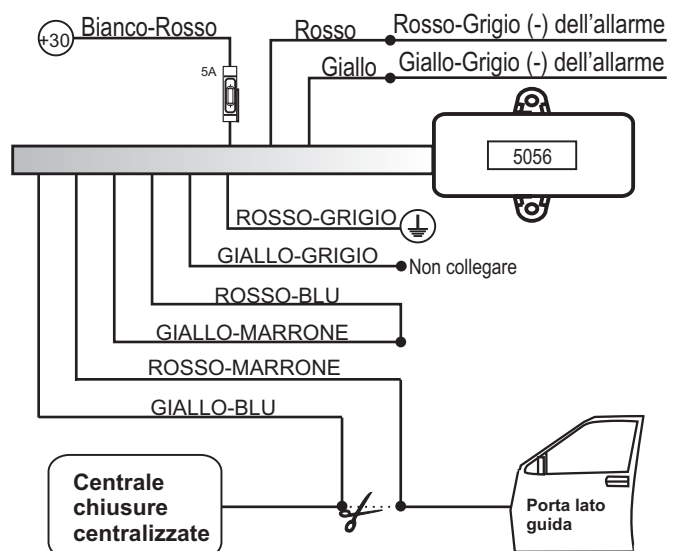

NOTA : I FUSIBILI DESCRITTI NEGLI SCHEMI NON SONO IN DOTAZIONE.