

CERTIFICATO DI INSTALLAZIONE.

Il sottoscritto, installatore, certifica di aver eseguito personalmente l'installazione del dispositivo di allarme del veicolo descritto qui di seguito, conformemente alle istruzioni del fabbricante.

Da :

Timbro

Venduto il :

.....

Dispositivo tipo : 7203 7203E
 7202 7202E

Auto

MARCA	TIPO	TARGA
.....		

FIRMA

Condizioni di Garanzia.

Questo apparecchio è garantito contro ogni difetto di costruzione o di funzionamento per 24 mesi dalla data di fabbricazione riportata sul prodotto (etichetta di garanzia).

OMOLOGAZIONI RADIOCOMANDI
Omologazione Radio secondo Etsi 300 220
Certificato CE



by GEMINI TRADING S.r.l. Via Luigi Galvani 12 21020 Bodio Lomnago (VA) Italia
Tel. +39 0332 943211 - Fax +39 0332 948080
E-mail : tech.ass@gemini-alarm.com

7203
7202

ATTENZIONE!

Il manuale di istruzione va consegnato all'utente finale
insieme alla garanzia timbrata riportata sul retro

GEMINI
CAR ALARM SYSTEMS



AC 2528 - REV. 00 11 00

SCHEMA ELETTRICO
art.7203 e 7202

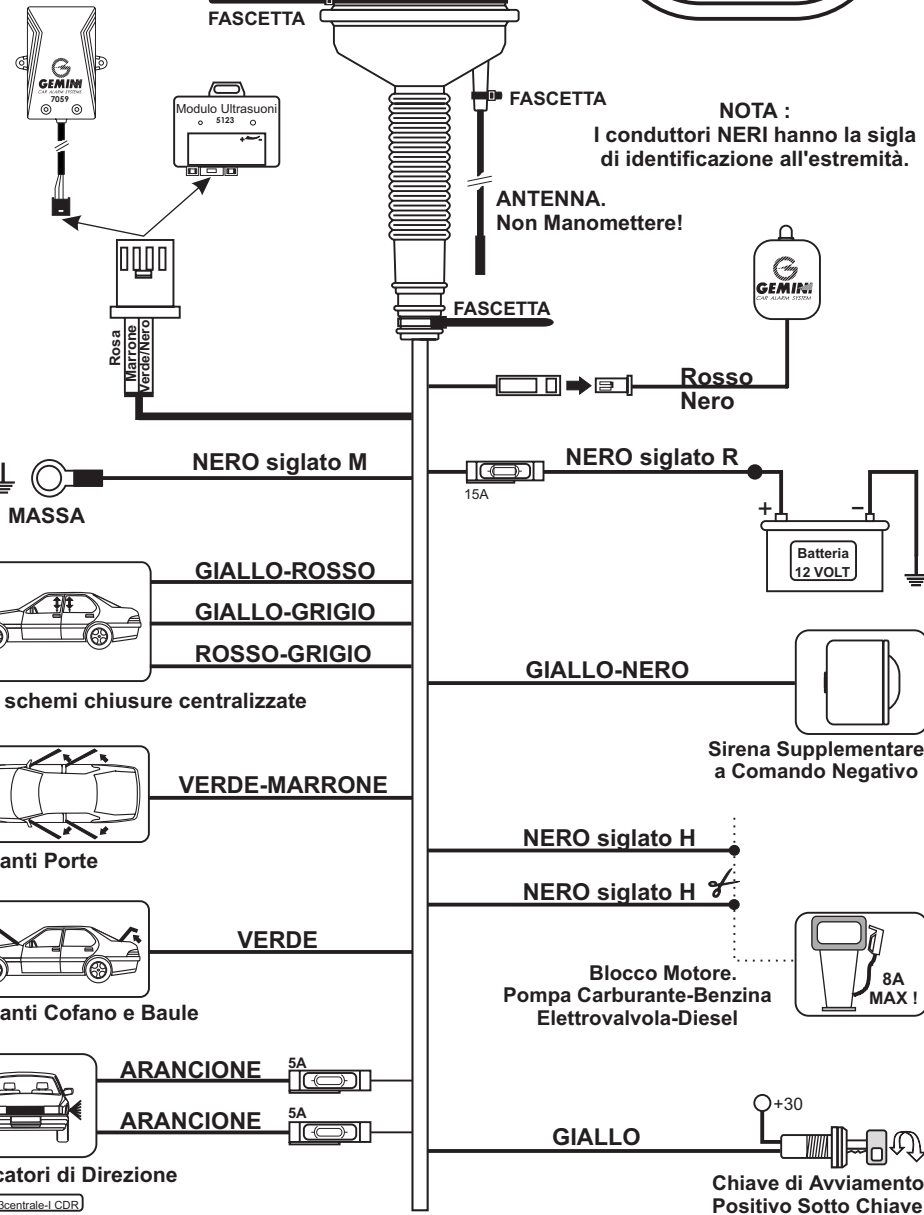
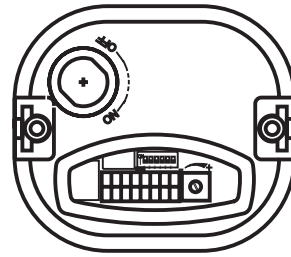
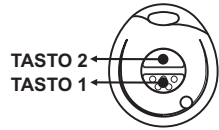

Vedi schemi chiusure centralizzate

Pulsanti Porte

Pulsanti Cofano e Baule

Indicatori di Direzione



DESCRIZIONE

Il sistema 7203 o 7202 è un allarme compatto che incorpora sensori e sirena e può essere installato su autovetture con batteria a 12 volt con negativo a massa.

FUNZIONI

GEMINI 7203.

- Allarme compatto autoalimentato, radiocomandato a codice dinamico (*frequenza 433.92 MHz*).
- Blinker e sirena elettronica.
- Comando negativo per sirena supplementare.
- Comando per azionamento chiusure centralizzate di tipo elettrico (negativo o positivo), vetri e tetto elettrici (*per vetture equipaggiate di sistema "pack comfort"*).
- Protezione perimetrica, volumetrica (*versioni US e HF*).
- Blocco elettrico del motore.
- Memoria LED e diagnosi dei collegamenti elettrici.
- Funzione "PANICO" radiocomandata.
- Sensore di percussione piezo-elettronico

GEMINI 7202. Come 7203 non autoalimentato.

GEMINI 7203E. Come 7203 senza sensore di percussione.

GEMINI 7202E. Come 7202 senza sensore di percussione.

I sistemi d'allarme sono dotati di 2 radiocomandi codificati (*art. 7208E*) e di 2 chiavi per ON-OFF.

ISTRUZIONI PER L'INSTALLAZIONE (*riservata all'installatore*)

- Per rendere universale il sistema di chiusura centralizzata occorre un modulo 5056.
- Collegare il cavo di alimentazione al polo positivo della batteria e la massa direttamente al telaio della vettura.
- Collegare sempre il conduttore VERDE-MARRONE dell'allarme al pulsante porte.
- Sulle vetture catalizzate, effettuare il blocco motore agendo sulla pompa carburante.
- Evitare di passare con i cavi di collegamento vicino a fonti di interferenza (*cavi delle candele, bobina alta tensione etc.*).
- Posizionare l'allarme nel vano motore in un luogo protetto da eventuali getti d'acqua con il blocchetto chiave rivolto verso l'alto.
- Se si utilizza un modulo ultrasuoni, posizionare le capsule in alto sui montanti destro e sinistro del parabrezza anteriore orientandole verso l'interno della vettura, lontano dalle bocchette di ventilazione.

TABELLA DI PROGRAMMAZIONE DIP SWITCHES

1	ON	Sensore Assorbimento di corrente attivo	
1	OFF	Sensore Assorbimento di corrente escluso	
2	ON	Comando chiusure a 6 secondi	
2	OFF	Comando chiusure a 1 secondo	
3	ON	Comando comfort attivo (<i>25 secondi</i>)	
3	OFF	Comando comfort escluso	
4	ON	Diagnostica attiva	
4	OFF	Diagnostica esclusa (<i>normale utilizzo</i>)	
5	ON	Inserimento passivo del blocco motore attivo	
5	OFF	Inserimento passivo del blocco motore escluso	
6	ON	Autoapprendimento di un nuovo codice attivo	
6	OFF	Autoapprendimento di un nuovo codice escluso (<i>normale utilizzo</i>)	
<p>ATTENZIONE: SELEZIONARE I DIP-SWITCHES PRIMA DI RUOTARE LA CHIAVE DI EMERGENZA SU ON. NEL RISPETTO DELLE NORMATIVE VIGENTI SI CONSIGLIA DI LASCIARE IL DIP-SWITCH N.1 IN OFF.</p>			

DIAGNOSTICA (*check-up finale per l'installatore o check-up rapido per assistenza post vendita*).

La funzione Diagnostica consente, in fase di collaudo e in fase di test al termine dell'installazione, di verificare rapidamente il corretto funzionamento del dispositivo di allarme e del relativo impianto elettrico.

INGRESSO IN DIAGNOSTICA. Con la chiave d'emergenza su OFF posizionare il dip-switch N.4 su ON. L'attivazione della procedura di diagnosi è segnalata da 4 segnalazioni ottico/acustiche, al momento

dell'alimentazione del dispositivo di allarme. Al termine delle segnalazioni si attivano le uscite moduli (+A) ed il blocco motore; il LED è acceso a luce fissa.

In questa condizione è possibile testare ogni ingresso e, se le connessioni esterne e/o i circuiti interni del dispositivo sono corretti e funzionanti, ogni stimolazione degli ingressi di allarme sarà segnalata da una segnalazione ottico/acustica. Tra uno stimolo ed il successivo è necessario rispettare una pausa di almeno 1 secondo. Nella modalità Diagnostica il tasto 1 del radiocomando non funziona come tasto di ins./dis., ma è utilizzato per verificare il funzionamento del trasmettitore; premendo il tasto si ottiene l'emissione di una segnalazione ottica e acustica.

Il tasto 2 del radiocomando attiva l'allarme Panico. Questa modalità consente di testare il funzionamento della sirena e dell'uscita della sirena supplementare a comando negativo.

Per bloccare l'allarme Panico è nuovamente il tasto 2 del radiocomando, (*seguirà anche in questo caso un tempo neutro di 5 secondi*).

USCITA DA DIAGNOSTICA

1. Premere il tasto 2 del trasmettitore per attivare la funzione Panico.
2. Durante la segnalazione d'allarme, premere il tasto 1 del trasmettitore; il sistema ritornerà nella modalità di funzionamento normale.

ATTENZIONE! ALL'USCITA DELLA MODALITÀ DIAGNOSTICA POSIZIONARE IL DIP-SWITCH N.4 SU OFF.

COLLEGAMENTI ELETTRICI	
(STACCARE IL POLO NEGATIVO DELLA BATTERIA E RICOLLEGARLO SOLO A MONTAGGIO ULTIMATO)	
FUNZIONE	COLORE FILO
Massa	↔ NERO siglato "M"
Positivo batteria	↔ NERO siglato "R"
Blocco motore	↔ 2 x NERO siglato "H"
Positivo sotto chiave	↔ GIALLO
Indicatori di direzione	↔ 2 x ARANCIONE
Pulsante porta	↔ VERDE-MARRONE
Pulsante cofano e baule	↔ VERDE
Positivo allarme inserito	↔ ROSA
Ingresso sensori	↔ VERDE-NERO
Uscita comando negativo per sirena supplementare	↔ GIALLO-NERO
Chiusure centralizzate	↔ GIALLO-ROSSO, GIALLO-GRIGIO, ROSSO-GRIGIO

NOTA: nel cablaggio si trovano 2 connettori; collegare il connettore a 4 vie al modulo ultrasuoni e il connettore a 2 vie al LED.

COLLAUDO E TARATURA DEL SENSORE D'URTO (solo per 7203 e 7202):

- Regolare il sensore ad una media sensibilità.
- Inserire l'allarme con il radiocomando.
- Attendere 45 secondi (tempo neutro). Urtando la parte anteriore della vettura, il sistema genererà un allarme. Nel caso non avvenisse aumentare la sensibilità ruotando il trimmer in senso orario.

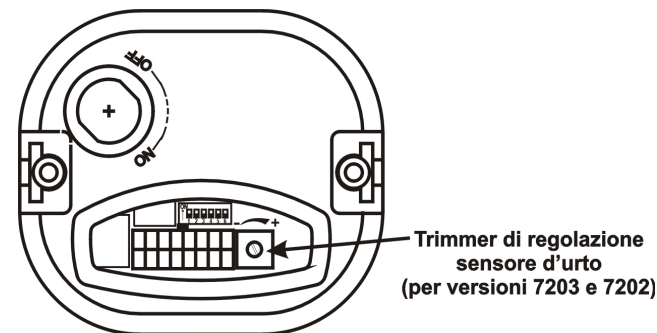

DESCRIZIONE DI FUNZIONAMENTO

INSERIMENTO ALLARME

Premere il tasto puntinato (*tasto 1*) del trasmettitore. L'inserimento è segnalato da un lampeggio degli indicatori di direzione e da un segnale acustico (*escludibile*).

DISINSERIMENTO ALLARME

Premere il tasto puntinato (*tasto 1*) del trasmettitore. Il disinserimento è segnalato da 3 lampeggi degli indicatori di direzione e da 3 segnali acustici (*escludibili*). 5 lampeggi degli indicatori di direzione e 5 segnali acustici (*escludibili*) nel caso si fosse verificata una condizione di allarme.

FUNZIONI SPECIALI

PANICO

Si ottiene premendo, ad allarme disinserito o ad allarme inserito dopo il tempo neutro di 45 secondi, il tasto 2 del radiocomando. La sirena si attiva per 29 secondi. Per disattivare la sirena entro i 29 secondi, premere nuovamente il tasto liscio (*tasto 2*) del trasmettitore.

ESCLUSIONE SIRENA

Ad allarme disinserito, girare la chiave del quadro d'avviamento della vettura su ON. Premere il tasto 2 del radiocomando per almeno 3 secondi, il LED si illuminerà a luce fissa sino al rilascio del tasto del trasmettitore, segnalando l'esclusione del suono della sirena. Riportare la chiave del quadro su OFF ed inserire il sistema di allarme.

La funzione è valida solo per il ciclo d'inserimento successivo all'operazione di disattivazione, infatti, il disinserimento del sistema d'allarme azzerà tale funzione.

INSERIMENTO PASSIVO DEL BLOCCO MOTORE

Posizionare il dip-switch N.5 su ON. L'inserimento passivo del blocco motore si ottiene 5 minuti dopo lo spegnimento del quadro della vettura se il sistema di allarme non è inserito con il radiocomando. 50 secondi prima dello scadere di questo periodo, il LED s'illuminerà a luce fissa. Una segnalazione degli indicatori di direzione e la contemporanea emissione di una segnalazione acustica (*escludibile*) indicherà l'attivazione del blocco motore. Il LED lampeggia per segnalare l'entrata in funzione del blocco motore passivo. Il disinserimento del blocco motore passivo si ottiene posizionando la chiave di avviamento su ON (*il LED si illumina con luce fissa*), e premendo uno dei due tasti del radiocomando. Il disinserimento del blocco motore passivo è segnalato dallo spegnimento del LED. Per avviare il motore della vettura, posizionare la chiave di avviamento su OFF ed effettuare la normale accensione.

AUTOAPPRENDIMENTO DEL CODICE DI UN NUOVO RADIOCOMANDO

1. Disinserire il sistema di allarme con un radiocomando funzionante.
2. Posizionare il dip-switch N.6 su ON.
3. Ruotare la chiave del quadro della vettura su ON per circa 1 secondo e su OFF. Il led si accenderà a luce fissa per tutto il tempo in cui la chiave rimane su ON.
4. Posizionare la chiave su OFF ed entro 30 secondi premere uno dei due tasti del radiocomando da autoapprendere. Il LED si accenderà per 0,5 secondi, segnalando la memorizzazione del nuovo codice.

NOTA: Se l'operazione non si effettua entro 30 secondi è necessario ripetere le operazioni dal punto 3.

La centrale può apprendere sino ad un massimo di 4 radiocomandi; per ciascun codice da autoapprendere, ripetere le operazioni a partire dal punto 3.

ATTENZIONE! AL TERMINE DELLA PROCEDURA POSIZIONARE IL DIP-SWITCH N.6 SU OFF.

ESCLUSIONE SENSORE ULTRASUONI E CHIUSURA VETRI.

Durante i primi 25 secondi di tempo neutro è possibile disinserire l'ingresso ultrasuoni e bloccare la salita dei vetri premendo il tasto 2 del radiocomando. Tale operazione è segnalata da una segnalazione ottica degli indicatori di direzione. Nel caso in cui siano impostati i tempi di 1,5 o 6 secondi l'esclusione dell'ingresso ultrasuoni disabilita l'uscita positiva sul conduttore Rosa dell'allarme (+A); mentre, se è impostato il tempo Comfort di 25 secondi si avrà anche la disabilitazione del relais di chiusura.

Nel caso in cui si desidera escludere l'ingresso ultrasuoni con i vetri completamente chiusi è necessario attendere la completa chiusura e quindi premere il tasto 2.

ESCLUSIONE DELLA SEGNALAZIONE ACUSTICA (CHIRP)

1. Ad allarme disinserito posizionare la chiave di avviamento della vettura su ON.
2. Premere il tasto 1 del radiocomando per almeno 3 secondi. Il led si illuminerà per 0,5 secondi segnalando l'esclusione delle segnalazioni acustiche.
3. Riposizionare la chiave di avviamento della vettura su OFF.

REINSERIMENTO FUNZIONE CHIRP.

1. Ad allarme disinserito posizionare la chiave del quadro su ON.
2. Premere il tasto 1 del radiocomando per almeno 3 secondi. Il led si illuminerà per 0,5 secondi; una segnalazione acustica confermerà l'inserimento della funzione Chirp.

MEMORIA LED

Al disinserimento dell'allarme è possibile verificare se vi è stato un tentativo di effrazione, ed individuarne la causa seguendo i lampeggi del LED.

SEGNALAZIONE LED DI AVVENUTO ALLARME	CAUSA DELL'ALLARME
* ● *	Ingresso sensori ultrasuoni.
* ● ● ● *	Positivo sotto chiave (blocco motore)
* * * ● * * *	Pulsanti porte, cofano, baule e sensore assorbimento.
● LED OFF (2,5 secondi) * LED ON (400mS)	
NOTA: Il LED smetterà di lampeggiare ruotando la chiave di avviamento su ON.	

TABELLA RIASSUNTIVA FUNZIONI ATTIVE ALL'INSERIMENTO DELL'ALLARME	
IMMEDIATE	DOPO 45 SECONDI
- blocco motore: si inserisce contemporaneamente all'inserimento dell'allarme; la rilevazione avviene dopo il tempo neutro di 45 secondi.	- taglio cavi (art.7203) - assorbimento di corrente; - apertura cofano, porte e baule; - ingresso sensori.
NOTA: il tempo neutro è segnalato dall'accensione a luce fissa del led di segnalazione.	

SEGNALAZIONE BATTERIE SCARICHE DEI RADIOCOMANDI	
La segnalazione di batterie scariche è segnalata dal Led del radiocomando. Se premendo uno dei due tasti del radiocomando, il Led non si illumina a luce fissa ma lampeggia, occorre sostituire le batterie.	
Modello batterie : CR1616	
Nota: non disperdere le batterie scariche nell'ambiente, ma provvedere allo smaltimento negli appositi contenitori.	

CARATTERISTICHE TECNICHE	
Tensione di alimentazione	12VDC
Assorbimento allarme inserito con modulo US	16mA
Assorbimento allarme disinserito	9 mA
Temperatura di funzionamento	-30°+ 85°C
Portata contatti relè blocco motore	8A a 20°C
Portata contatti relè blinker e chiusure centralizzate	10A a 20°C
Potenza sonora ad un metro in campo aperto	> 118dB
Sensibilità minima sensore di assorbimento	5W
Corrente per comando positivo allarme inserito	500 mA

DESCRIZIONE MODULO ULTRASUONI.

GEMINI 5123 (solo per versioni US).

Il sensore 5123 protegge la vettura con un controllo di movimenti ottenuto saturando l'abitacolo con onde ultrasoniche ; l'apertura di una portiera, la rottura dei vetri o il movimento di un corpo estraneo all'interno della vettura sono rilevate dal sensore che con un comando attiva il sistema d'allarme.

Istruzioni di montaggio.

Il collegamento con il sistema d'allarme è molto semplice poiché il cablaggio ha un connettore dedicato al collegamento del sensore.

Inserire i connettori delle capsule dei sensori nelle rispettive posizioni, una di colore ROSSO per la connessione della capsula TX ed una di colore BIANCO per quella RX.

Regolazione della sensibilità.

- Abbassare di circa 20 cm. Il cristallo di una delle porte anteriori.
- Regolare sul minimo il potenziometro della sensibilità.
- Con le porte completamente chiuse, inserire l'allarme premendo 2 volte il tasto 2.
- Introdurre nella vettura un corpo estraneo e agitarlo. L'accensione della spia rossa del modulo indicherà l'attivazione del sensore a seguito del movimento.
Se ciò non avvenisse aumentare la sensibilità e ripetere l'operazione.

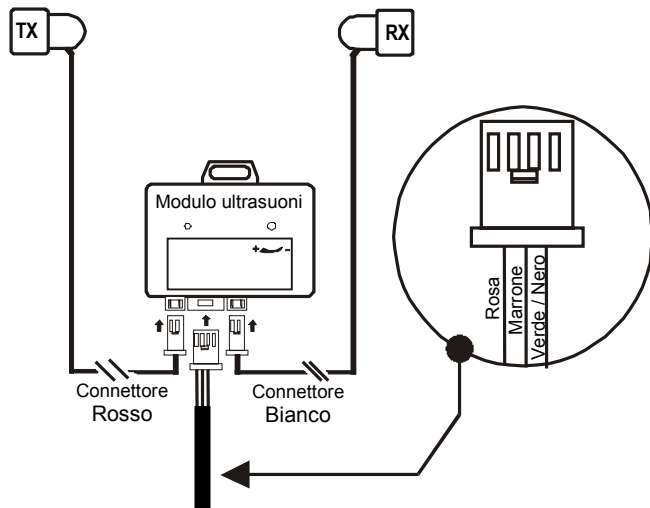

CARATTERISTICHE TECNICHE

Tensione di funzionamento	9÷16VDC
Corrente assorbita	2,5 mA
Temperatura di funzionamento	-30°C +85°C

DESCRIZIONE MODULO GEMINI 7059.

(Solo per versioni HF).

Il sensore GEMINI 7059 protegge la vettura rilevando intrusioni all'interno dell'abitacolo grazie all'emissione di un campo elettromagnetico a iperfrequenza ($f = 2,45$ GHz).

Il funzionamento del sensore è basato sul principio della riflessione delle onde elettromagnetiche ad alta frequenza da parte di oggetti conduttori (metalli, corpo umano ecc.).

La misura dell'entità di queste riflessioni permette di rilevare l'oggetto estraneo in movimento nel campo elettromagnetico, quindi di generare una segnalazione di allarme.

Le caratteristiche intrinseche del sensore GEMINI 7059 lo rendono immune ai movimenti d'aria, (ad esempio : vento, turbolenze, variazioni termiche ecc.), quindi particolarmente idoneo ad essere installato su veicoli cabriolet, pick-up o con tettuccio apribile.

La permeabilità alle onde elettromagnetiche dei materiali non conduttori (plastica, tessuti ecc.) consentono di installare il sensore GEMINI 7059 sotto i rivestimenti dell'abitacolo, rendendolo completamente occultato alla vista.

ISTRUZIONI PER IL MONTAGGIO.

Per il corretto funzionamento del sensore GEMINI 7059 è di fondamentale importanza l'accurata identificazione della posizione d'installazione, la quale può variare in funzione del tipo di vettura.

A questo scopo è importante sottolineare che i sensori a iperfrequenza non consentono, in linea generale, la totale copertura protettiva dell'abitacolo, infatti la regolazione della sensibilità deve essere tale da non creare false cause d'allarme dovute alla fuoriuscita del campo elettromagnetico attraverso i cristalli del veicolo.

Sempre con lo scopo di prevenire condizioni di falso allarme si deve evitare di fissare il sensore sotto ai vani portaoggetti o portamonete, inoltre devono essere evitati eventuali oggetti metallici oscillanti nel veicolo.

Il sensore GEMINI 7059 può essere installato sotto il rivestimento del basamento del sedile posteriore (rivolto verso la parte anteriore della vettura), dietro il cruscotto in posizione centrale, sotto il rivestimento del tunnel centrale oppure in vicinanza della plafoniera-luce di cortesia (sotto la tappezzeria che riveste l'interno del tetto della vettura).

COLLEGAMENTI ELETTRICI.

Il collegamento con il sistema di allarme è molto semplice poiché il cablaggio ha un connettore dedicato per il collegamento del sensore.

REGOLAZIONE DELLA SENSIBILITA'.

Il modulo GEMINI 7059 è dotato di un TRIMMER per la regolazione della sensibilità da un valore minimo (non ZERO) ad un valore massimo. L'operazione di taratura è agevolata dalla presenza di un LED rosso che si illumina a luce fissa per un tempo di 4 secondi ad ogni rilevazione di interferenza nel raggio di protezione del modulo.

(NOTA : tra una segnalazione di allarme e la successiva devono trascorrere almeno 4 secondi dallo spegnimento del LED).

Procedura di regolazione della sensibilità :

- 1) Regolare il TRIMMER in posizione di massima sensibilità (tutto in senso orario).
- 2) Inserire l'allarme, attendere la fine del tempo neutro di inserimento, oppure abilitare la funzione di DIAGNOSTICA, con le porte, cofano, baule e vetri della vettura chiusi.
- 3) Muovere le mani in prossimità dei vetri della vettura (laterali, parabrezza e lunotto posteriore) verificando che il sensore GEMINI 7059 non rilevi nessuna condizione di allarme.
- 4) Se si verificano condizioni di allarme è necessario ridurre la sensibilità del sensore ruotando in senso antiorario il TRIMMER di regolazione, quindi ripetere la prova come indicato nel punto 3).
- 5) Se non si verificano interventi del sensore è necessario disinserire l'allarme e abbassare uno dei finestrini anteriori della vettura.
- 6) Inserire nuovamente l'allarme, o abilitare la funzione DIAGNOSTICA, e verificare che un tentativo di furto, simulato introducendo un braccio nel finestrino e muovendolo in prossimità dei sedili anteriori, determini l'intervento dell'allarme.

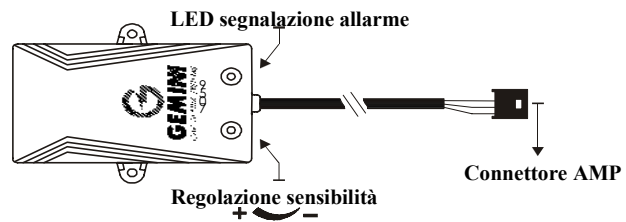

Punti di installazione del sensore 7059

NOTA: fissare sempre il sensore in posizione centrale rispetto all'asse della vettura e con il lato riportante le scritte ed il TRIMMER di regolazione rivolto verso l'interno del veicolo.

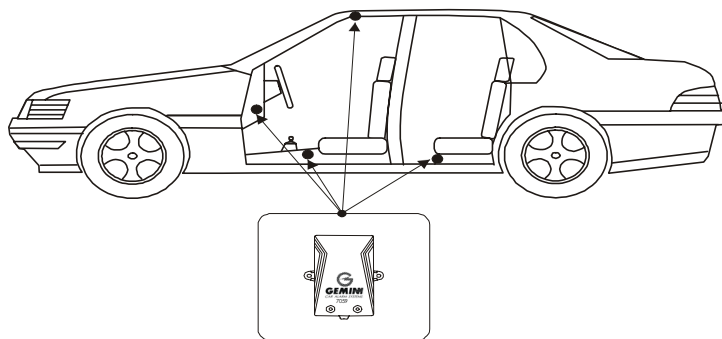

DATI E CARATTERISTICHE TECNICHE.

Temperatura di lavoro	da -40°C a +85°C.
Durata del segnale di Allarme	4 secondi con una pausa di 4 secondi tra ogni segnalazione d'allarme.
Tensione di Lavoro	da 9V a 15V.
Assorbimento di Corrente	≤ 5mA.
Frequenza campo EM	2,45GHz ±2,5MHz.

Quest'apparecchio è garantito contro ogni difetto di costruzione o di funzionamento per un periodo di 24 mesi dalla data di fabbricazione, riportata sull'etichetta di garanzia. La mancanza di tal etichetta fa decadere la garanzia. La ditta costruttrice declina ogni responsabilità per eventuali anomalie o guasti all'allarme o all'impianto elettrico della vettura dovuti ad un'errata installazione o al superamento delle caratteristiche tecniche indicate. L'allarme ha esclusivamente una funzione dissuasiva contro eventuali furti. Per avere ulteriori informazioni V'invitiamo a contattare il nostro servizio di Assistenza Tecnica telefonando al Numero 0332 949928.

Per vetture dotate di chiusure centralizzate elettriche a comando negativo o positivo.

SCHEMA 2

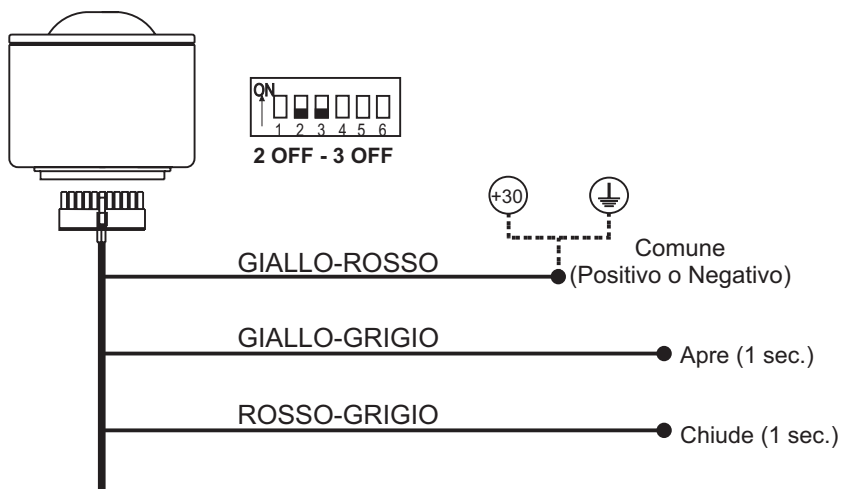

ES : ALFA,FIAT,FORD,LANCIA,OPEL,PEUGEOT,RENAULT,SAAB,SEAT,VW POLO(95>).

Per vetture dotate di chiusure centralizzate a funzionamento elettrico pilotate solo dal tasto blocca-porte.

SCHEMA 4

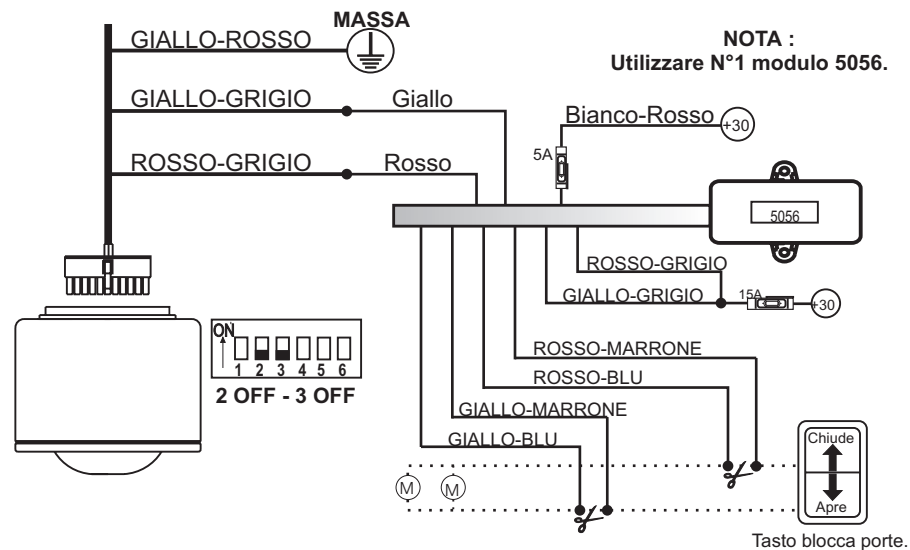

ES : RENAULT TWINGO (<99).

Per vetture dotate di chiusure centralizzate elettropneumatiche.

SCHEMA 3

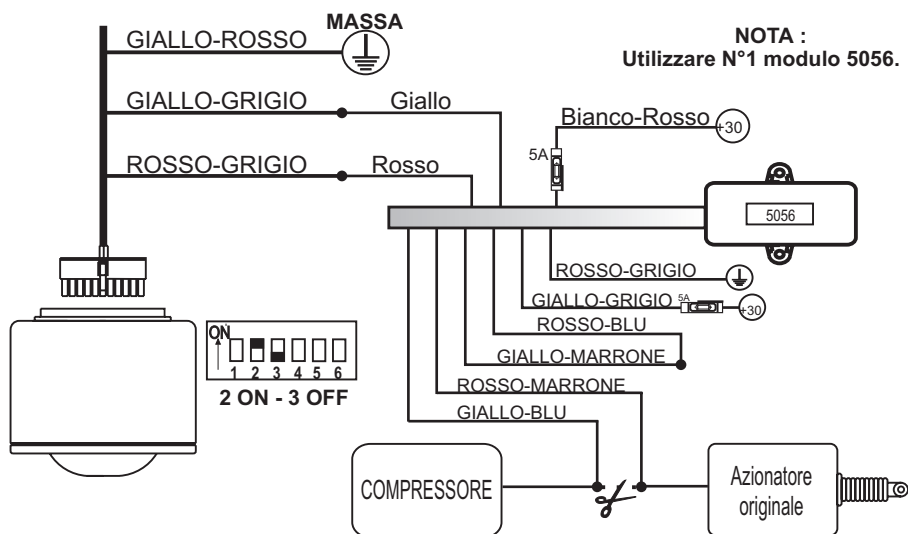

ES : AUDI 80, MERCEDES 190.

Per vetture dotate di chiusure centralizzate sprovviste di azionatore nella porta lato guida.

SCHEMA 5

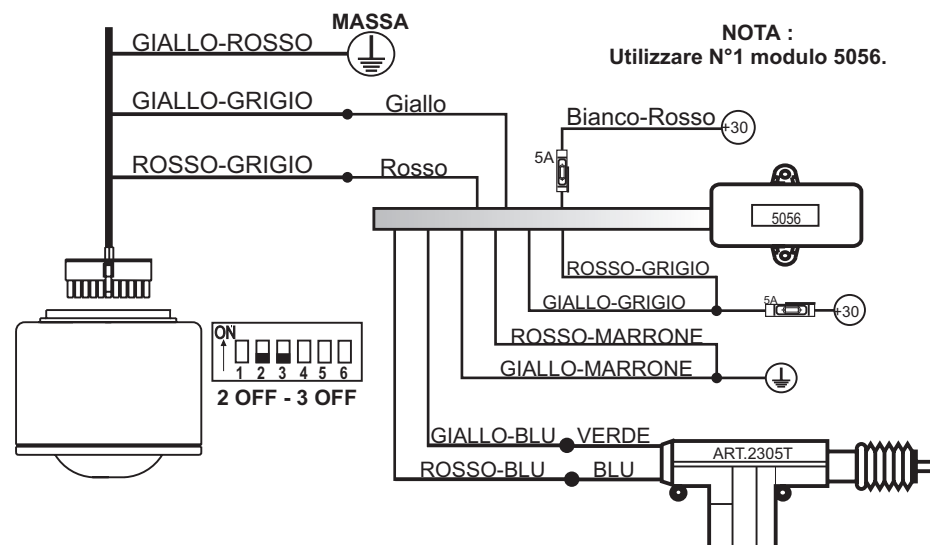

ES : HONDA CIVIC 5p(96) PRELUDE(96), HYUNDAI LANTRA(96), ACCENT(96), GALLOPER(98).

Per vetture dotate di chiusure centralizzate con microinterruttore nella porta lato guida.

SCHEMA 6

NOTA :
Utilizzare N°1 modulo 5056.

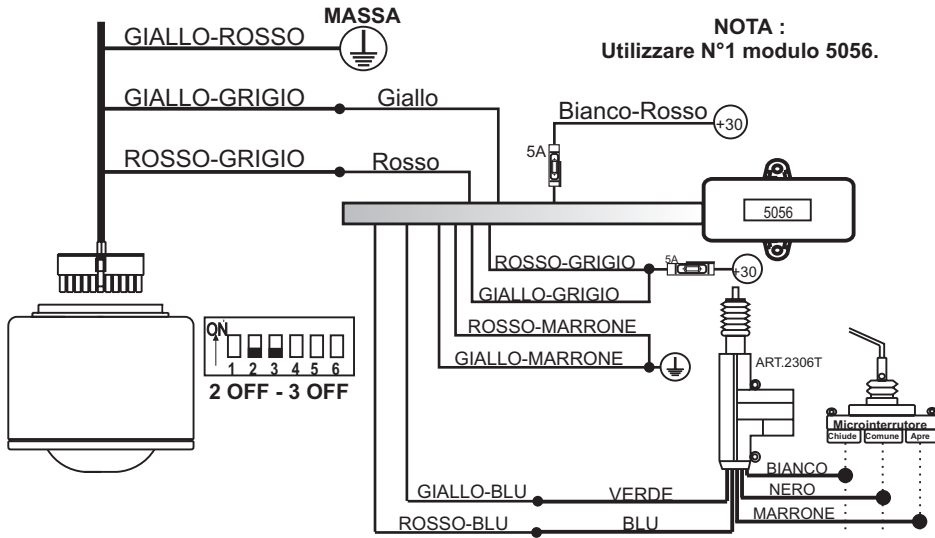

NOTA : SOSTITUIRE MICROINTERRUTTORE CON AZIONATORE GEMINI ART.2306T
ES : DAEWOO NEXIA, OPEL FRONTERA (<99).

Per vetture dotate di chiusure centralizzate elettropneumatiche con sistema comfort.

SCHEMA 8

NOTA :
Utilizzare N°1 modulo 5056.

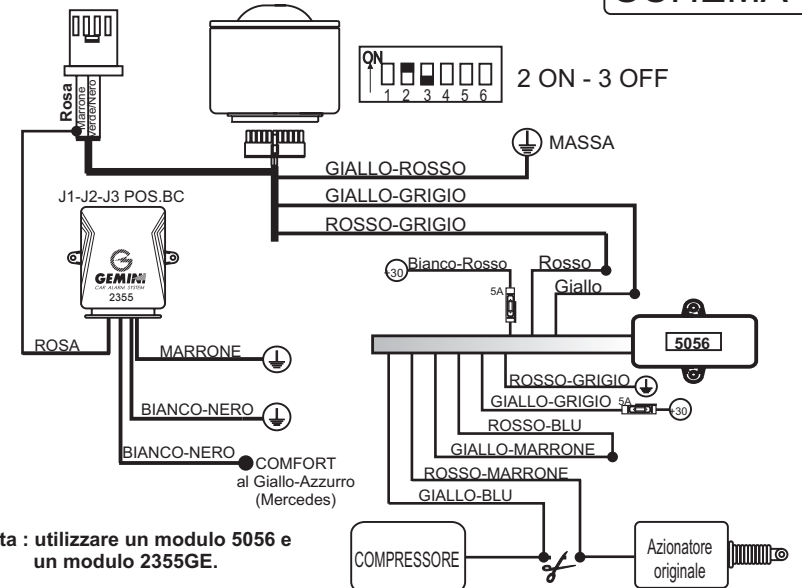

Nota : utilizzare un modulo 5056 e un modulo 2355GE.

ES : AUDI 100, MERCEDES con sistema comfort (<96).

Per vetture BMW con chiusura di bloccaggio.

SCHEMA 7

NOTA : utilizzare un modulo Gemini 2355.

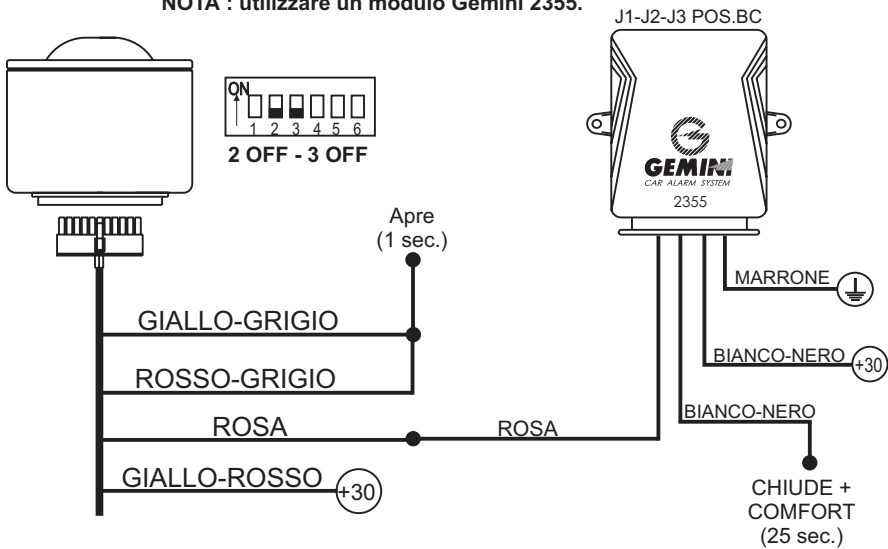

ES : BMW 3(<98), 5(<96), 7-8(96), Z3(97>).

Per vetture dotate di chiusure centralizzate a comando negativo con sistema comfort separato dalla chiusura.

SCHEMA 9N

NOTA : utilizzare N°2 Diodi 1N4004.

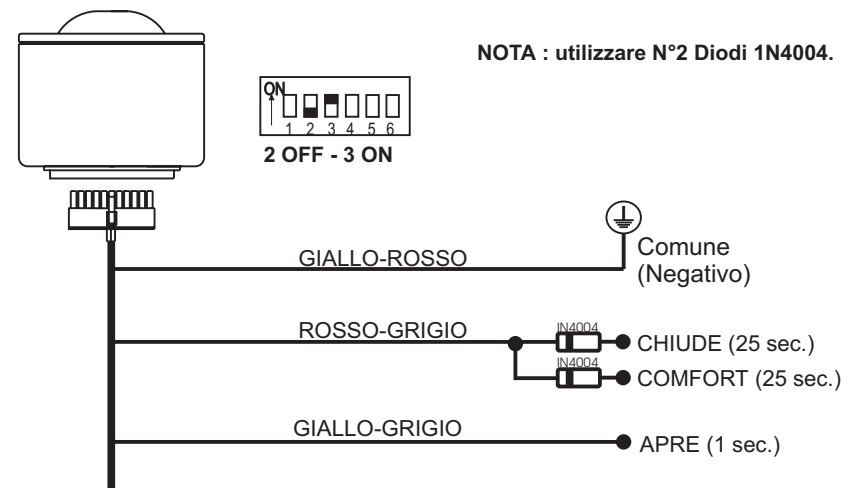

ES : AUDI A4, A6(<96), OPEL VECTRA(<96), OMEGA.

Per vetture dotate di chiusure centralizzate a comando positivo con sistema comfort separato dalla chiusura.

SCHEMA 9P

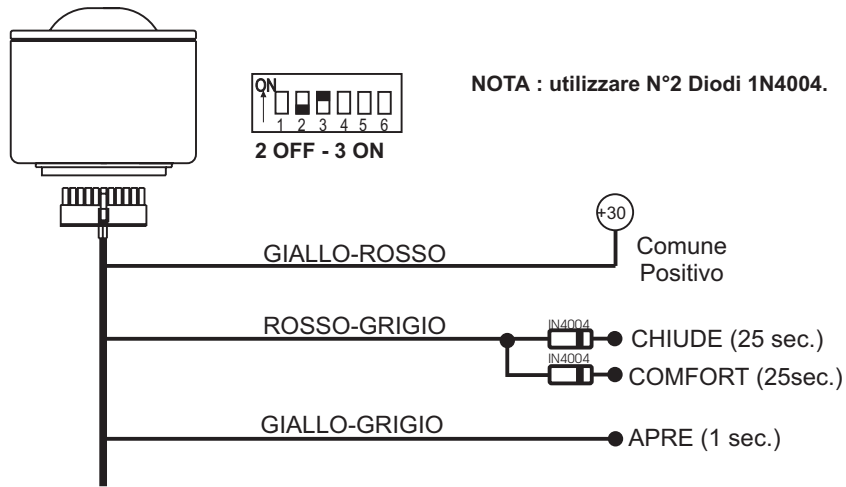

ES : SEAT TOLEDO(<96).

Per vetture dotate di chiusure centralizzate a funzionamento elettrico con comando negativo solo in apertura.

SCHEMA 22

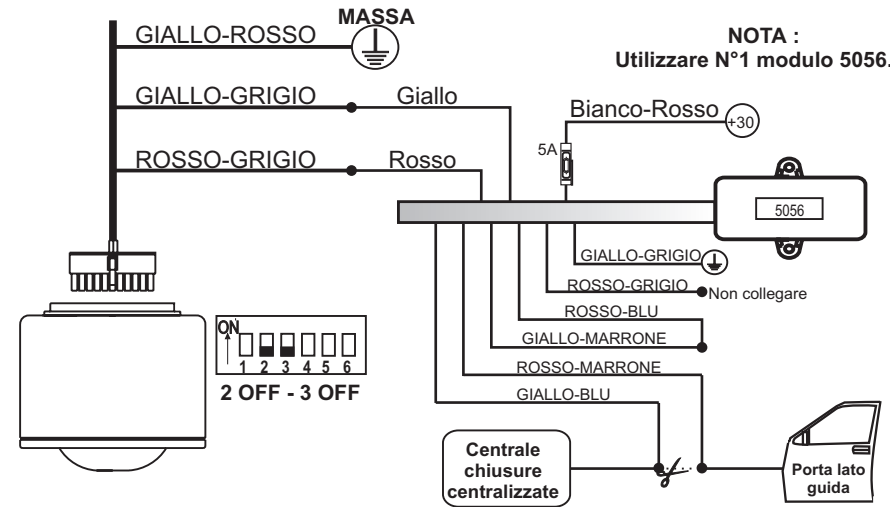

ES : NISSAN MICRA(>97), PRIMERA, SUBARU FORESTER, SUZUKI IGNIS, JIMMY.

Per vetture dotate di chiusure centralizzate con sistema comfort comandato dalla chiusura.

SCHEMA 10

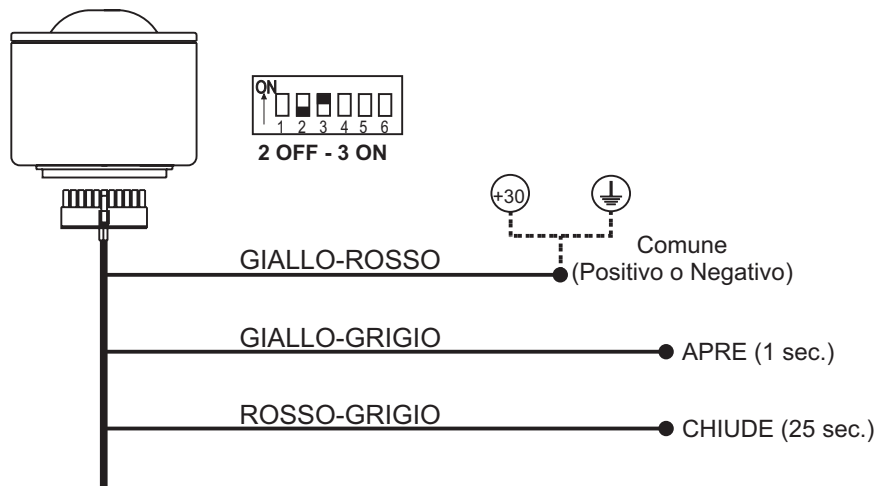

ES:AUDI A3,A6(97>),BMW 3(98),5(96>),OPEL ASTRA(98),SKODA OCTAVIA,VW GOLF,PASSAT.

Per vetture dotate di chiusure centralizzate a funzionamento elettrico con comando negativo solo in chiusura.

SCHEMA 23

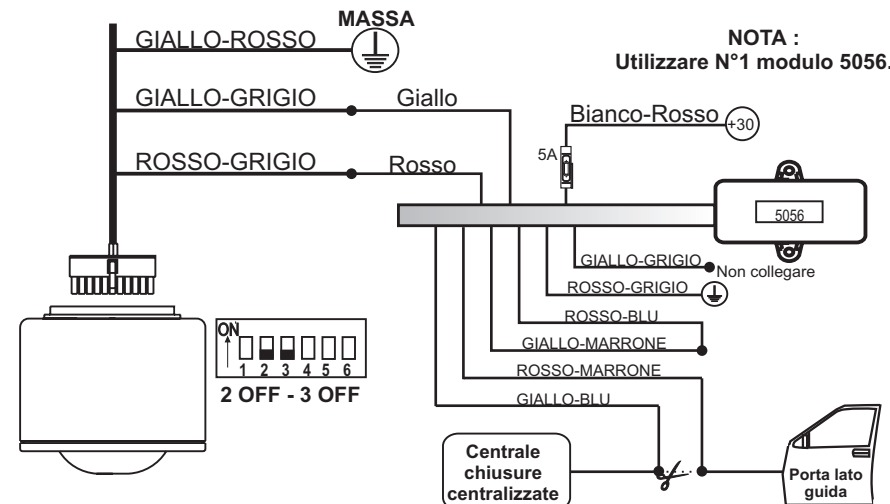

ES : CITROEN XSARA, XANTIA, FIAT ULISSE (98), LANCIA Z (98),PEUGEOT 206, 306, 406.